

Hoewel APIH in zijn nog vrij jonge, maar toch vaak turbulente bestaan al heel wat crises heeft gekend, gaat het qua sterkte van de club en met name de speelkracht van de leden (dit is niet hetzelfde) nog steeds de goede kant uit.

Dat met name het grote aantal jonge 'oude rotten' dat zich buitenlid pleegt te noemen daaraan bijdraagt kan niet ontkend worden. De 'oude hap' die in Groningen is blijven hangen vormt samen met voornoemde groep de troep die APIH in de bondscompetities vertegenwoordigt. Om er nu voor te zorgen dat de verslagen van deze competities ook voor de nieuwe lichte APIhanen een beetje te begrijpen is volgt onderstaand een overzichtje van de diverse spelers en hun achtergrond.

Allereerst moeten we hier noemen *Henk Mullink*, alias *De Slager*. Speelt al jaren hetzelfde, conventionele, no-nonsense systeem. Is ook het langste APIhaan. Komt oorspronkelijk van het Twentse platteland en is zo te merken rechtstreekse afstammeling van het oervolk der Saksen. Valt op door rokershoest, geruete overhemden en drankzucht. Is niet kapot te krijgen en heeft al verscheidene malen zijn vrouw tot wanhoop gebracht met nachtelijke rober- en dobbelavonturen. Ging dan direct door naar het werk natuurlijk. Inmiddels door het gezinsleven aan banden gelegd. Speelt met JM in APIH-2.

Jan-Marius Oosthoek, oftewel *JM*. Heeft dus geen 'echte' bijnaam en dat is typerend voor de man. Is weinig opvallend en lijkt meestal gebukt te gaan onder een gebrek aan ambitie. Heeft wonderlijk slecht richtinggevoel. Als gevolg daarvan ook frequent onderwerp van apihaanse reisverhalen. Is qua bridgen niet te onderschatten want speelt op intuïtie. Heeft al vele successen geboekt in provinciale wedstrijden. Maakt buiten Groningen echter weinig klaar, met uitzondering van bekerwedstrijden. Speelt ook in APIH-2 en bovendien tweede divisie paren.

Maarten de Groot, ook wel *Ons Maasdammer Buitenlid*. Een heel speciaal geval. Bezit een zeer groot aangeboren overwicht. Nooit nerveus, nooit onder de indruk van de 'grote namen'. Denkt meestal dat het andersom is. Speelt niet om te winnen, maar om goed bridge te spelen. Begrijpt niet dat dat meestal hetzelfde is. Hoewel theoretisch behoorlijk onderlegd in staat de meest belachelijke onzin te verkopen. Heeft een grote reputatie op het gebied van 'onzin-analyses', met name

onmiddellijk na het spel. Woont alweer een jaar of 4 in Utrecht, werkt in Arnhem en bridget voor NABC (Apeldoorn) in de tweede divisie. Is daaruit trouwens onlangs gedegradeerd, samen met Lucas Smid.

Lucas Smid, bijnaam *BigMac*. (Iust die trouwens niet eens!) Ook al een speciaal geval. Valt op door gezonde portie eigenwijsheid maar nog meer door originaliteit. Ontwerper van hele systemen, die het in de praktijk goed plegen te doen. Medeuitvinder van de beruchte *patat-sans*. Stond altijd bekend om zijn weerzin tegen gezond voedsel en voorliefde voor Coca-Cola. Is nu getrouwd met een begaafde amateur-kok en heeft aldus fatsoenlijk leren eten. Werkt alweer jaren in Apeldoorn en bridgete dus net als Maarten bij NABC. Speelt weinig meer. Heeft ook al last van gezinsleven.

Hans Voerknecht, *Du Vurrukkullukku*. Ook al zo'n bekend buitenlid. Was jaren wedstrijdleider van APIH en heeft eigen loopschema voor binnenstad-toernooien ontwikkeld, de zg. *tollende voerknecht*. Stond mede aan de basis van de *Café-drive*. Staat bekend om zijn gebrekkige motoriek en het sabbelen aan balpennen tijdens het bridgen. Warhoofd ook. Is, mits in vorm, in staat iedereen weg te spelen, maar kan ook kranten als een tweede-klasser. Werkt bij de provincie Zuid-Holland. Kon daar, hoewel bijna twee meter lang, nauwelijks over de rommel op zijn bureau uitkijken. Heeft een hekel aan stiptheid. Is onlangs derde geworden in de tweede divisie met Berend Moltmaker, voor De Lombard in Rotterdam. Is de laatste tijd trouwens hard aan het werk dit portret geweld aan te doen. Bovenvermelde statements moeten dan ook gedeeltelijk als passé worden beschouwd.

Berend Moltmaker, ook wel *Manusje van alles* geheten. Voortrekker van de gesjeesden-club binnen APIH. Was jarenlang expert op uitkerings- en krakersgebied. Zeer goed in het omzeilen van bureaucratie klippen. Heeft een zo mogelijk nog gebrekkiger motoriek dan Hans. Gooide ooit 3 koppen thee plus salontafel om binnen het kwartier. Eveneens grootleverancier van reisverhalen. Had qua bridgen altijd de naam een 'contractentrekker' te zijn en nogal ongedisciplineerd te werk te gaan. Is sinds zijn vertrek uit Groningen en - alweer - in Rotterdam opgebouwde gezinsleven, veel beter ge-

worden. Speelt dus tweede divisie bij De Lombard en ook tweede divisie paren, samen met JM.

Henk Minholts, ook wel *De kale Panter*. Is eigenlijk geen echte APIhaan, maar bij gebrek aan nieuw talent ingehaald om in de tweede divisie te spelen. Wel echte Groninger. Heeft nog weinig begrepen van de APIhaanse humor. Kan ook ongelooflijk sjacherijng kijken, maar is de kwaadste nog niet. Heeft trouwens wel veruit de meeste meesterpunten van alle APIhanen. Weet daar echter weinig respect mee af te dwingen. Drinkt, onapihaans, jenever. Speelt in APIH-2 en in de tweede divisie paren, met Tjeerd Veenstra.

Tjeerd Veenstra (bijnaam *Chuckpoint Charlie*, Red). Heeft als enige van de lichte mid-80 de sprong naar de top weten te maken. Is enige jaren anoniem lid geweest zonder onopgemerkt te zijn verdwenen. Heeft daarmee een grote prestatie geleverd. Is weinig opvallend of kleurrijk. Heeft zijn eerste schreden op het pad van het serieuze bridge dan ook met JM gezet. Waardevolle kracht voor de breedte van de APIH-top.

Piet Hondema, of liever: *De oude Jeneverstoker*. Kleurrijk figuur met groot gevoel voor humor. Ziet er tien jaar ouder uit dan hij is, of is tien jaar ouder dan hij eruit ziet. Ook geen echte APIhaan van oudsher, maar heeft zich snel aan weten te passen. Was eerst dammer en is vervolgens uitgegroeid tot een gerespecteerd schaker. Moet dat niveau in bridge nog halen. Was jarenlang partner van Henk Minholts bij EGBC. Speelt voor APIH-1, samen met Anton Scheltinga.

Anton Scheltinga, alias *de Buffeljager*. Ook prominent lid van de gesjeesden-club. Echter geen expert op uitkeringszaken. Dientengevolge bekend om zijn omvangrijke crediteurenbestand. Is al langer lid van APIH dan je op grond van zijn uiterlijk zou vermoeden. Heeft gedurende enige jaren het voortbestaan van dit periodiek gered. Heeft het dit jaar moeilijk in APIH-1 want is nog teveel jonge hond. Treft het slecht met 3 oudere teamgenoten. Is zeker talentvol, maar heeft als handicap dat hij nooit anders geleerd heeft dan het spel als straatvechten te benaderen. Moet nog wat evenwichtiger worden.

Dr. Chris Frowein, bijnaam *De Super-sub* (In vroegere publikaties ook wel: *De degradant*). Heeft pas de laatste tijd weer ruimte gevonden om het bridge serieus te nemen. Houdt zich in APIH-1 goed staan-

de, maar komt toch nog wat ervaring tekort. Leek jarenlang voorbestemd voor een APIH-huwelijk, maar heeft zijn geluk uiteindelijk in de tenniswereld gevonden. Werkt bij de universiteit. Is trouwens voorzitter van APIH geweest. Ook een van de oudgedienden, maar woont nog steeds in Groningen. Speelt samen met Ad Cosijn.

Ad Cosijn, de Bobo. Stond jarenlang bekend als *Patat*. Leek als lid van de gesjeesden-club ook niet uit Groningen weg te slaan, maar werkt inmiddels bij het bondsbureau in Utrecht. Is een echte bemoeial en speelt daarom ook nog steeds voor APIH. Staat ook bekend om zijn kriti-

sche inslag. Eist altijd het uiterste van zowel zichzelf als zijn teamgenoten. Bezit fabelachtige kennis van theorie en feitenmateriaal. Is ook al jarenlang veelschrijver voor dit orgaan. Qua bridge als een van de weinige APIH'ers ook op het parenfront succesvol. Speelt nooit echt slecht. Vaste keus voor bekerwedstrijden ook. Speelt naast APIH-1 in de eerste divisie paren met Bart Meerdink.

Bart Meerdink, ofwel Snoesje. Uiterst onopvallend type, ronduit kleurloos zelfs. Maakt indruk van saaie, humorloze professor. Daarom ook berucht in de Groningse bridgewereld, met name bij EGBC. Bezit groot theoretisch inzicht in het spel.

Sterke speler, heeft echter weinig oog voor de menselijke kant van het spel. Is pas onlangs uit Groningen vertrokken en werkt nu als programmeur bij het Radboud-ziekenhuis in Nijmegen. Komt weinig voor in oude proefnummers. Is inmiddels opnieuw begonnen met viertallen in de Nijmeegse hoofdklasse, maar wist daaruit echter niet te promoveren.

Tot zover deze nadere kennismaking. Voor wat betreft de bijnamen-cultus moet ik verwijzen naar 'het boek', dat is proefnummer 8, jaargang 8. Wellicht is er in dit jubileumnummer wel een plaatsje voor ingeruimd.

HET TWENTE-VIERTALLENTOERNOOI

Chris

Mijn bijdrage aan dit jubileumnummer van Proefnummer bestaat uit het verslag van het laatste Twente-viertallentoernooi, omdat een "normaal" bridge-verslag van een dergelijk toernooi niet in zo'n Proefnummer mag ontbreken. Bovendien speelden we in een door het verleden belaste opstelling. Het is wel een beetje een lang verslag geworden, maar aangezien ik de enige APIH'ers ben die alle drie bestuursfuncties successievelijk heeft vervuld, lijkt mij deze lengte geen onoverkomelijk probleem.

Het Twente-viertallentoernooi werd deze keer weer eens ouderwets tussen Kerst en Oud en Nieuw verspeeld. Gezien de goede en leuke ervaringen van de aflevering van 1989, probeerde ik hetzelfde team wederom samen te stellen. Han was meteen bereid en ook Maarten (De Sigaar) wilde weer graag. In '89 hadden we met Berend een APIH-4 reünie gehouden. Helaas bleek Berend reeds gestrikt door de Verukkullukke, want de andere Maarten (de G.) was verhinderd. In plaats van Berend werd nu Pia, alias de Flamboyante, gecontracteerd. Gelukkig was het logeersadres bij de familie De Cloet geen probleem, zodat alle ingrediënten aanwezig waren voor een geslaagd en gezellig toernooi.

Het enige vraagteken was de vorm van Han en Pia. Han is voor het eerst sinds twee jaar weer eens serieus aan het bridgen, maar de uitslagen zijn nog niet denderend. Pia heeft sinds een jaar of drie het wedstrijdbridge zo goed als vaarwel ge-

zegd, vanwege promoveren en kinderen en zo.

De loting was ons gunstig gezind, want in de eerste ronde mochten we tegen het team Vos, u allen wel bekend, want daar de speelt De Bolle in, samen met Ingrid, Mark en Kees. Het allereerste spel was direct raak.

Spel 25	♠ -		
N/O/W	♥ KQ87xx		
	♦ Qx		
	♣ KT987		
♠ Kxx		♠ QJxxx	
♥ Jxx		♥ 9x	
♦ AKJxxx	□	♦ 9x	
♣ x		♣ Jxxx	
	♠ A9xxxx		
	♥ AT		
	♦ Txx		
	♣ AQx		

Biedverloop tafel 1:

West	Noord	Oost	Zuid
Mark	Chris	Kees	Han
-	1♥	p	1♠
2♦	2♥	p	3♦
p	4♣	p	4♥
p	p	p	

Biedverloop tafel 2:

vA1	vE	vA2	vS
-	p ?	p	1♠
2♦	2SA ?	p	3♣
p	p ?	p	

Over de Noord-hand verschillen vE en ik vanzelfsprekend van mening. Het 2SA-bod van die Dikke schijnt de overige kleuren

voor te stellen. Ingrid geeft keurig voorkeur met 3♣, wanneer vE vanzelfsprekend geen manche ziet zitten. (Hij heeft immers geen opening en de maat slechts een minimum.) Het spelen aan tafel 2 was niet interessant (3♣ +1), aan de andere tafel echter wel!

De start was ♦9 voor de K, ♦A en ♦J na. Ik troef voor met de 7, Mark over met de 9, waarna hij troef naspeelt. Deze loopt via de T, J naar de K. Ik speelde nu harten naar het A en troefde een schoppen. Nu is de volgende positie ontstaan:

♠ -			
♥ Kx			
♦ -			
♣ KT987			
♠ Kx		♠ QJx	
♥ x	□	♥ -	
♦ xxx		♦ -	
♣ x		♣ Jxxx	
	♠ A9xx		
	♥ -		
	♦ -		
	♣ AQx		

Op ♥K is Mark nu reeds in dwang. Als hij een schopje afgooit, worden de schoppens in dummy hoog getroefd. Doet hij afstand van een klaver, dan lopen deze voor 5 slagen. 4♥ C op een dwang in het eerste spel van het weekend en dat tegen vE. Zo goed was ik een toernooi nog nooit begonnen! Op dit spel namen wij dus reeds een 7-0 voorsprong. Die werd met 10 IMP's vergroot doordat M+K een 4♠ missen.

Op spel 27 start ik met ♥T tegen 3SA. Han heeft in handen ♥ AKxxx en in

dummy verschijnen drie kleintjes. Kees (de leider) heeft 1♣ geopend en daarvan heeft Han Ax in de vingers. In de dummy ligt daar Tx van. U begrijpt het misschien al. Leider heeft ♣ Qxx en ik dus ♣ KJxxxx. Han moet dus ♥K grijpen en klaver switchen voor -3! Hij duikt echter en daarna grabbelt Kees 10 slagen bij elkaar. Dit kost 12 IMP's, waarmee de stand 17-12 wordt.

Op spel 28 grijpen wij M+K voor 300 na een 10-12 SA. Het is echter wel 4♣ (kwetsbaar) voor ons. De Bolle en de Veurzitster komen echter niet verder dan 1SA, zodat het spel nog 5 IMP's oplevert. Op spel 29 vindt Han heel goed de downstart tegen 3SA. Na het biedverloop 1SA-2♣-2♠-3SA start hij toch met ♥Q van QJTx, door de zekere 4kaart van dummy. Het wordt beloond. Ik heb Axx en de K valt in de dummy. Met ♦AK zijn dat 5 slagen van acquit voor de defense en 12 IMP's winst. De overige drie spellen zijn +6, 0 en -5, zodat wij met 40-17 winnen (op 8 spellen!), hetgeen goed is voor 22-8.

In ronde 2 constateren wij dat het toernooi wel de Boss en Bolle drive lijkt, want nu mogen wij tegen de Boss en zijn robjes aantreden. Op het eerste spel raapt Han op: ♠ AKJT, ♥ AKQxxx, ♦ x, ♣ x. Hij zit in de derde hand en probeert zich onze sterke openingen te herinneren. Echter dat is niet nodig, want ik open reeds met 1♣! Han begint rustig met 1♥, waarna hij mij 1♠ hoort bieden! Na even geslikt te hebben, biedt hij 4SA en hoort daarop 5♠, hetgeen 2 v.d. 5 azen met troef Q belooft. Hierna kan hij veilig in 7♠ aanleggen. Het spel sloeg natuurlijk uit, want ook de Boss en Jan Feringa hadden hier geen moeite mee. Op spel 2 grijpt Han Teunis en Joost in 5♠, na ongestoord bieden. Dit is dom, want Joost had nog 6 geboden! 5♠: -1 is echter nog goed voor 13 IMP's, want Pia en Maarten hadden vanzelfsprekend geen slemillusies. Op spel 5 doet Teunis een typisch Zeerobod. Na 1♠ van Joost en 2♥ van mij biedt hij kwetsbaar tegen niet 4♣ op ♠ Axxx, ♥ x, ♦ xxx en ♣ Kxxxx. De laffe Han durft niet te bellen, maar het gaat wel -3 voor 300! Dit en nog een paar scores brengt ons een 20-10 overwinning en de 2de plaats na 2 rondes.

Dit betekent dat we in de derde ronde tegen de nummer 1 van dat moment moeten aantreden en dat is Dopharma 2 (Jos van Wel, Ton Lucassen, Tjali Tuwanakotta en Wijnand de Bruyn). De laatste is Mr. Dopharma en sponsort beide Dopharma teams. Twee spellen brengen de beslissing in deze wedstrijd.

Spel 2 O/NZ

♠ AKQJ
♥ x
♦ AK9xxx
♣ Axx



♠ xx
♥ QJxxxx
♦ Txxxx
♣ xx

Het bieden:

West	Noord	Oost	Zuid
Han	Ton L.	Chris	Jos v.W.
-	-	-	1♦
4♣	p	p	X
p	4♦	p	4♣
p 5♦	p	p	
p			

Door het tussenbod van Han heeft Jos het moeilijk. Zijn bieden is begrijpelijk en het eindcontract alleszins redelijk. Hij moet de ruitens voor 0 losers spelen en dat doet hij alleen goed door direct een kleintje naar de 9 te spelen, maar daar is geen entree voor. Resultaat 5♦ -1. Aan de andere kant grijpen de van Andels de tegenpartij wel in 4♣ en dat gaat voor 300. Winst 9 IMP's. Aangezien wij 8 IMP's weggeven aan extra over- en downslagen, komt de winst door slecht bieden van Jos op het laatste spel.

Spel 8 W/-

♠ xx
♥ T8xxx
♦ ATxx
♣ Qxx

♠ ATxx
♥ AKx
♦ x
♣ KT9xx



♠ QJxx
♥ QJ9x
♦ xxx
♣ xx

♠ Kxx
♥ xx
♦ KQJxxx
♣ AJ

(Ook Chris blijkt een APIHaan in hart en nieren te zijn. Het diagram klopt niet: er is een ruitje teveel en een klavertje te weinig, Red)

Biedverloop:

West	Noord	Oost	Zuid
Han	Ton L.	Chris	Jos v.W.
1♣	p	1♥	2♦
2♠!	3♦	3♠	3SA
... X	p	p	p??

Het 3SA bod van Jos is nog voor te stellen. Als de maat een ♥-slag heeft of ♣ K,

dan heeft het contract kansen. Maar na de langzame dubbel van Han, moet hij waarschijnlijk toch maar kiezen voor 4♦. Han had 4♦ overigens ook gedubbeld en dat gaat voor 300 bij goed tegenspel. Han start tegen 3SA goed met ♥A, waarna wij 4♥ en 4♣ slagen oprapen. Goed voor -4 en de Brabanders voor 800 aan het gas. Eindstand 19-11 in VP's. Dit brengt ons op de 1ste plaats na 3 rondes. (Veel te vroeg natuurlijk!)

In de vierde ronde is het team van Kees Tammens onze opponent. Hij speelt samen met Sjoerds en in het nevenpaar Wubbo de Boer en Peter Rus, voorwaar niet geringe tegenstand. Deze wedstrijd kent een aantal spectaculaire spellen. Het begint al op spel 9, het eerste spel:

Spel 9

♠ Axx
♥ AQTxx
♦ QTxxx
♣ AQ



♠ KQxx
♥ KJxx
♦ Jxxxx
♣ -

Biedverloop bij ons:

Noord (Chris)	Zuid (Han)	
1♦	2♦	inverted
3♣ 17*HCP	3♥	
4♥	4♣	begrijpelijk
5♣	5♥	

Na dit biedverloop is de start met de singleton ruiten natuurlijk gevonden en Han is van acquit af -1. Wij zijn een beetje sip na dit spel, omdat we systematisch niet meer in 4♥, dan wel 5♦ af kunnen stoppen. Het spel wint echter nog 50 punten, omdat Tammens aan de andere tafel 6♦ knalt, hetgeen door Maarten met troef AK wel een nokkie wordt gegeven.

Spel 12 levert heel toepasselijk 12 IMP's op. Wij spelen De Boer-Rus 3 down in 3SA, waar Maarten en Pia Tammens-Sjoerds voor 500 opknopen. Mjammiel!

Op spel 13 pakt een frivoliteitje mijnerzijds goed uit:

Spel 13
N/A

♠ Txx		♠ Axx
♥ K9		♥ Txx
♦ AKxx		♦ Qxxx
♣ AKQx		♣ xxx

♠ QJxxx		♠ Axx
♥ AJxxx	□	♥ Txx
♦ -		♦ Qxxx
♣ xxx		♣ xxx

♠ Kx
♥ Q8x
♦ JTxxx
♣ Jxx

Tammens-Sjoerds bieden 1♣-1♦-2SA-3SA. Elke ♠ of ♥x van Pia leidt kansloos tot 1 down. Ik besloot de noordhand met 2SA te openen, waarna Han hem voltankte. Wubbo de Boer start nu, enigszins begrijpelijk, met een kleine harten, waarna 3SA koud is. Dit levert wederom 12 IMP's op.

Mede dankzij deze spellen winnen wij de wedstrijd met 22-8, hetgeen betekent dat we met 83 uit 4 nog steeds 1ste staan! Dit is echter, naar later zal blijken, wel een beetje het einde van onze victorie. In ronde 5 moeten we tegen het Duitse team Groemuller, de latere winnaars van het toernooi. Deze wedstrijd gaat enigszins ongelukkig verloren, dankzij de volgende twee spellen.

♠ AQx	♠ Jx
♥ xx	♥ AT9xxx
♦ Ax	♦ xxx
♣ QJxxxxx	♣ Kx

Na een wat mistig biedverloop met veel denken en laat alerteren zijn de Duitsers in 3SA aangeland. Met ♠K goed, de ruitens 4-4 en de klavers 3-2 is dit niet down te branden, hetgeen 8 IMP's kost.

Op spel 4 worden heel ongelukkig 12 IMP's verloren.

Spel 4
W/A

♠ xxx		♠ KQx
♥ x		♥ Axxx
♦ Axxxxxx		♦ Jxx
♣ J9x		♣ Qxx

♠ AJx		♠ KQx
♥ KQxxx	□	♥ Axxx
♦ xx		♦ Jxx
♣ KT8		♣ Qxx

♠ xxxxx
♥ xxx
♦ KQ
♣ Axxx

Aan beide tafels heet het contract 4♥ te spelen door West. Ik start heel ongelukkig met ♦A en ♦ na, waarna de leider op ♦J een klaver kan écarteren.

Echter ook bij een andere start is het contract te halen. Troef trekken en schoppens elimineren en dan met ruiten er uit. Dit deed Maarten ook en Zuid speelde een

klaver na via de T, J naar de Q. Nu klaver uit dummy en helaas de 8 gelegd.

Dit verlies halen we echter op het volgende spel weer terug:

Spel 5
N/NZ

♠ Qxxx		♠ AKJx
♥ xx		♥ Axxx
♦ Axxx		♦ Kxx
♣ KTx		♣ Jx

♠ xx		♠ xxx
♥ KQxxx	□	♥ xx
♦ J		♦ Qxxxx
♣ Axxxx		♣ Qxx

Onze tegenstanders bieden 4♥ en gaan daarin +1. Pia en Maarten stomen echter door naar 6♥! Na een start van ♦A is dit niet te maken, maar na een andere start wel, omdat via de snit op ♠Q de ♦J kan worden geloosd!

Desondanks verliezen we de wedstrijd met 19-11, hetgeen ons naar de 3de plaats doet zakken. De laatste wedstrijd van de zaterdag brengt ons tegen team Benthem met Sjoerd en Martijn en de Buffeljager die Wiebe probeert te imiteren.

Dit wordt een basketbalpartijtje met twee leuke spellen. Je zit Oost en hebt in handen: ♠ JTxx, ♥ x, ♦ KJxx en ♣ AQTx. Rechts van je opent 1♣ en na tweemaal pas zegt de maat 1♠. Dit wordt door rechts gedoubleerd, hetgeen een bunker aangeeft (18 HCP of daaromtrent). Ploort bidt nu meteen 4♠, waar onze Flamboyante het met slechts 3 meent te moeten doen. Er zijn 11 slagen, omdat alleen twee azen verloren gaan. Het volgende spel is een interessante freak.

Spel 7
Z/A

♠ xx		♠ QJxxx
♥ Qxxx		♥ KJT9x
♦ xx		♦ JT
♣ AQ9xx		♣ J

♠ Kx		♠ AT9x
♥ -	□	♥ Axxx
♦ AK9xxx		♦ Qxx
♣ KT8xx		♣ 6x

Zandbak zit als Oost in 4♠, hetgeen -1 gaat vanwege 2 schoppenlosers en 2 azen die verloren gaan. Han start met ♣6 voor mijn Q, waarna ik schoppen vervolg, via de 9 voor dummy's K. Sjoerd vervolgt nu schoppen en ik geloof dat hij niet veel beters had. Maarten en Pia blijven in 2♠ hangen, hetgeen ze zelfs +2 weten te spelen.

Interessant wordt het spel in 3SA door Oost. Dit vergt nauwkeurige defense. Een kleine ♥♥ start moet door Noord worden gedoken. Dan komt Oost niet verder dan 8 slagen. De wedstrijd ging met 24-33 (!) verloren, hetgeen een 12-18 nederlaag betekende. Na de eerste dag stonden we daardoor met 106 uit 6 op een 6de plaats.

Hiermee hadden we het nog veel beter gedaan dan team Smid (BigMac, Bobo, Manusje en Vurrukkullukke). De eerste twee van dit team hadden redelijk goed gespeeld, maar met name Ad mopperde weer vreselijk op het nevenpaar, omdat ze in minstens vier gedubbelde deelscores door goede defense nog net de overslag wisten te vermijden. Hierdoor had men ook het nodige gruis als tegenstander gehad, maar zelfs daartegen was het niet gelukt om de volle 25 te halen.

's Avonds vond natuurlijk eerst de immer succesvolle maaltijd bij de Joegoslaaf plaats, waarna de locatie naar huize de Cloet werd verplaatst. Hier vonden met name de gore computerspelletjes gretig aftrek. Zelf heb ik mij hier niet zoveel van meegekregen, omdat ik mij al snel in de Penthouse-room terugtrok. Deze kamer is genoemd naar de ½ meter Penthouses en Playboys die daar door te bladeren is. Ik viel echter snel in slaap, na het eerste nummer(tje) reeds. Hans, Ad en Berend konden de hele nacht vergiffenis vragen in de Reli-room, genoemd naar de ½ meter religieuze werken die vader de Cloet daar verzameld heeft.

Aldus gingen wij des zondags weer fris aan het werk en dat was wel nodig ook, want onze eerste tegenstander heette Dopharma 1 (Kolen-van Besouw en Bertens-Holzschere). Deze wedstrijd verloren we met 11-28 (is 10-20), met name omdat P+M down gingen in een manche en wij een manche niet boden. Echter 5 IMP's werden terug gewonnen op een 2♠ spelletje waarin het thema safety-play op de maat (let op Buffeljager!) een hoofdrol speelde.

♠ 7x		♠ QT9x
♥ Axx		♥ Kxx
♦ AQT9xx	□	♦ xx
♣ Kx		♣ xxxxx

♠ AK6
♥ xx
♦ xxx
♣ AQxxx

Na een 1♣ in Zuid en een 1♦ van mij (West) is Noord (Jan Kolen) leider geworden in 2♠. De Ober start met ♦K en ver-

volgt met ♦J voor mijn Q. Ik speel ♦A door, waarop Noord een hartje en Han een klavertje wegdoet. Nu volgt ♥A en harten na voor de K van Noord. Jan Kolen speelt nu klaver, via de J voor het A en klaver na voor mijn K, waarop Han een hartje weg doet. De positie is nu als volgt (vanuit het gezichtspunt van West):

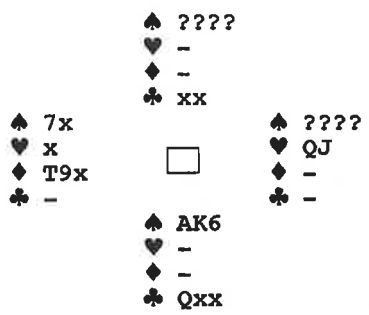

Uit het feit dat de Ober niet meer bekende op ♣K, weet ik dat Noord van oorsprong 4 klavers heeft gehad. Hij heeft al 2 ruitens en 3 harten laten zien, dus hij heeft slechts 4 schoppens. Dus maat heeft ook 4 schoppens.

Als ik schoppen naspeel, kan dat een snit weggeven. Als ik ruiten naspeel, en Noord troeft, dan mag Han niet troeven om geen snit in schoppen weg te geven. Als hij niet troeft is hij daarna troeflang. Maar als ik harten na speel, dan kan Han niet troeven. Als Noord troeft is Han troeflang. Als Zuid troeft met ♠K, dan heeft Han waarschijnlijk een troefpromotie. Troeft Zuid met ♠6, dan komt leider niet in zijn hand om troef te trekken.

Kortom bij harten na is ♠Txxx bij Han genoeg om het contract down te spelen. Na enige tijd speelde ik dus harten na, waarop Han uiterst vreemd en bozig opkeek, want hij had net uitgevogeld dat hij ruitennaspeel niet zou afbranden. Na afloop van het spel en enige uitleg, kon hij de safety-play echter wel waarderen. Echter het mocht niet baten, door de nederlaag zakten we naar de 12de plaats.

In pre-lunch ronde mochten we tegen het team met o.a. Soree-V.d. Lint in de gelederen, de winnaars van de laatste café-drive. Dit werd de wedstrijd met de meest spectaculaire spellen van het weekend. Het begon met deze:

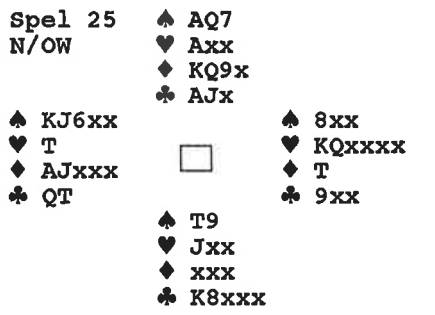

Pia start met ♥K tegen 3SA en daarmee is het spel over. Als je al vindt dat je harten moet starten, start dan met een kleintje, want je hebt zelf geen entree en dus hulp bij de maat nodig. Bovendien had de leider het dan waarschijnlijk fout gedaan.

Soree start met ♠x (vanuit Oost). Deze loopt via de 9 en de K naar het Aas. Ik speel ♣J na, die voor de Q van West is. Als V.d. Lint nu ♠J naspeelt en ik leg de Q, dan zou Soree (zo zei hij na afloop) ♠8 gedeblokkeerd hebben. Hierdoor zou 3SA gemaakt zijn, want ♠7 wordt hoog. Maar ik zou ♠J gedoken hebben, want gezien de start verwacht ik de schoppenlengte natuurlijk bij Oost! V.d. Lint speelde echter geen schoppen maar harten na voor de K van Oost, die met ruiten vervolgde voor de Aas van West. Hierdoor ging 3SA +1.

Twee spellen later kwam deze:

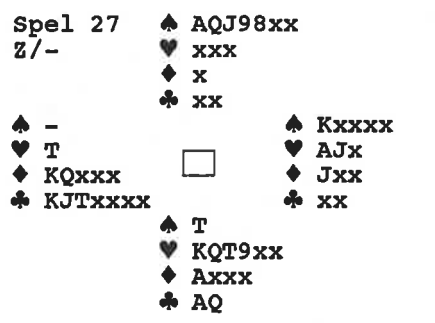

Het biedverloop:

West	Noord	Oost	Zuid
VdL	Chris	Soree	Han
-	-	-	1♥
2SA ¹	4♣	X	a.p.

¹ - Lage kleuren

De start was ♥A, waarna S. met klaver vervolgde. Deze nam ik met het Aas. Nu ♠T voor de K en ik baalde al weer. West had natuurlijk een 0355 verdeling en het vervolg zou zijn: ♣ naar de K en ♥ getroefd. Gelukkig ging dat niet door. Andere tafel 4♣ C, dus 5 IMP's winst. Op spel 29 (allen kwets) heeft Han de volgende hand: ♠ x, ♥ KQ, ♦ AKQx en ♣

QJTxxx. Na pas bij de maat wordt voor hem een multi 2♦ geopend. Hij moet nu passen (systematisch met tweekleurenspellen). Links biedt 4♥, maat pas en rechts 4♣. Wat biedt je nu? Han vond dat hij niet nog een keer kon zwijgen en bood 4SA. Dit is fout, want ik had slechts A-zevende van harten. Het werd geknoopt en doordat de defense twee keer schoppen kon spellen, na eerst hun winners meegenomen te hebben, kon ik niet voorkomen dat van JTxx in het 4-0 troefzitsel twee slagen verloren gingen. De score van -800 kostte 14 IMP's. Spel 30 sloeg uit, maar spel 31 bracht wederom vuurwerk:

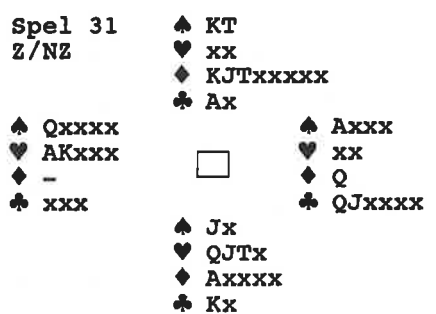

Biedverloop aan onze tafel:

West	Noord	Oost	Zuid
VdL	Chris	Soree	Han
-	-	-	1♦
1♥	2♥	2♠ ?!	p
4♣	?		

Het 2♠ van Soree duidt op helderziendheid na het 1♥ volgbod van zijn maat. Op 4♣ heb ik een tijd zitten denken. Ik had zin om 4SA te bieden, hetgeen koud is bij een goede schoppenbeslissing. Han zei echter achteraf dat hij daarop niet zou hebben gepast. Ook West had mij geen 4SA-contract laten spelen. Uiteindelijk paste ik maar op 4♣ (2de wet van Philip), want 5♦ was mij te gevaarlijk bij deze kwetsbaarheid. Han startte nu met ♣K, die ik vanzelfsprekend overnam. Hierdoor ging 4♠ +1.

Aan de andere tafel ging het bieden als volgt:

West	Noord	Oost	Zuid
Maa.			Pia
-	-	-	p
p	1♦	2♣	X ?!
3♣	3♦	p	p
4♣ ?	p	p	4♦
p	p	p	

Het negatieve doublet van Zuid is uiterst vreemd, maar Maarten had in plaats van 4♣ toch rustig 3♥ kunnen bieden. Als dit wordt geknoopt biedt hij vervolgens 3♠.

Dit wordt door Pia dan verhoogd naar 4♠. Opgelegd is dit alles echter niet.

Resultaat van alle ellende was een 23-7 nederlaag, waardoor wij naar de 17de plaats zakten. Dit bracht ons tegen team Bruin, een Amsterdams hoofdklassteam met o.a. Maarten Kokkes in de gelederen. De wedstrijd werd gewonnen doordat P+M een 3SA bieden, die bij ons aan tafel wordt gemist. De wedstrijd kende een spectaculaire wash. Wie kent er een conventie om na het biedverloop 1SA-2♣(hoge kleuren) in 4♠ in de 4-3 fit te komen. Han en ik hadden de volgende handen:

Chris:	Han:
♠ AJxx	♠ KQx
♥ J9	♥ xx
♦ Axx	♦ Jxx
♣ AQTx	♣ KJ9xx

Ik opende met 1SA en na een Multi-Landy 2♣ bod, bood Han 3SA. Dit ging natuurlijk down, omdat de verdediging met 5 hartens begon. 4♠ is echter onverwoestbaar, want de schoppens zitten gewoon 4-2.

Tegen P+M zit men ook in 3SA. Pia weet echter de hartens soepel te laten blokkeren. Zij zit met ♥T873 en Maarten met ♥AKQ42. Maarten begint met ♥K en vervolgt met ♥Q en A. Pia heeft dus niet gedeblokkeerd, maar op het moment dat Maarten ♥A neerlegt, zegt de leider: "Zoveel slagen als jij hartens hebt." Maarten zegt: "5". Waarop de leider 1 down accepteert. OEF! Bij het uitslaan hoorden wij echter dat de Voer en Berend een dergelijke blunder nog ruim hadden overtroffen. Zij accepteerden een foutieve claim van de leider in een kwetsbare 6♠! Bij het uitslaan wordt dat de heren door Bobo en BigMac meegedeeld. Hierop proberen ze alsnog verhaal te halen bij de arbiter, hetgeen in principe kansloos is. Echter met open kaarten weten ze in het 4-kaarts eindspel nog steeds de eenvoudige downvariant niet te vinden. Hierop laat de arbiter de score maar staan.

De 18-12 overwinning deed ons echter toch nog een plaatsje zakken op de ranglijst naar 18. De volgende tegenstander was Drienerlo 1, de kampioen van de 2de divisie Oost. Op spel 25 heeft Han een beslissing. Hij heeft ♠KOJxx, ♥xx, ♦AKQ en ♣xxx. Het bieden gaat:

West	Noord	Oost	Zuid
Han	Versl.	Chr.	Kootstra
-	p	p	1♥
1♠	X	2♠	p
p	3♥	p	p
?			

Han besloot nog tot 3♠ en dat was fout. Hij ging kwetsbaar -1, waar 3♥ in de 4-2 fit (!) ook -1 of -2 was gegaan.

Het mooiste spel van de wedstrijd was echter spel 26:

Spel 26	♠ KQxx		
O/A	♥ KQTxxx		
	♦ AQJx		
	♣ -		
♠ Jxx		♠ xx	
♥ A9xx		♥ Jx	
♦ x	□	♦ Kxxx	
♣ Kxxxx		♣ Axxxx	
	♠ Axxxx		
	♥ xx		
	♦ Txxx		
	♣ QJx		

Het biedverloop:

West	Noord	Oost	Zuid
Han	Versl.	Chris	Kootstra
-	-	p	p
p	1♥	p	1SA (forc.)
p	2♠	p	3♠
p	4♣	p	4♠
a.p.			

Na dit biedverloop besloot ik met een kleine ruiten te starten. Die was voor de T in dummy en dat gaf Gerard Versluys net de extra entree die hij nodig had. Hij vervolgde met een harten naar de Q, ♠K, ♠A en een hartje via de T naar mijn J (Han legt heel goed niet ♥A in). Ik vervolg met een kleine ♣, via Q en K, getroefd. Nu een harten getroefd, ruiten naar het Aas (Han troeft niet, dat heeft ook geen zin), en weer harten getroefd. De positie is nu:

♠ J	♠ Q		
♥ -	♥ x		
♦ -	♦ QJ		
♣ xxx	♣ -		
		♠ -	
		♥ -	
		♦ Kx	
		♣ Ax	
		♠ -	
		♥ -	
		♦ xx	
		♣ Jx	

Zuid is aan slag en de leider heeft tot nu toe 1 slag verloren. Er wordt nu ruiten gespeeld en weer troeft Han niet voor. (Ook dan is het contract gemaakt. De leider verliest alleen nog ♦K. Bovendien kan ik als Oost nog ♦KJ hebben.) De

ruiten is voor mijn K en daarmee ben ik ingegooid. Als ik ruiten naspeel kan Han troeven, maar daarna is Noord hoog. Speel ik ♠A na, dan troeft Noord en speelt een hoge harten. Han kan troeven, maar moet vervolgens de dummy brengen. Een kleine klaver na helpt ook niet, want de leider heeft geen andere keus dan de J te leggen. Bij Pia en Maarten zit het contract in de andere hand. Ook hier wordt ruiten gestart, maar nu wordt ♦T geen entree en hierdoor kan bovengenoemde speelwijze niet worden gevolgd. 1 down was het resultaat. Onder andere door deze beide spellen ging de wedstrijd met 21-9 verloren en hiermee was het toernooi voor ons over.

De laatste twee ronden waren nog voor de gezelligheid en dat begon goed, want de prestigiestrijd met team Smid wachtte ons. Lucas en Ad leggen tegen Han en mij een perfecte match op de mat, maar door het gebruikelijke gestakker, althans in dit toernooi, van Hans en Berend weten wij de wedstrijd nog met 16-14 te winnen. Een bloemlezing. Spel 1 wordt door Berend verstakkerd. Je zit in 4♠ met de volgende handen:

♠ AJ9xx	♠ KTx
♥ JTx	♥ Kxx
♦ JTxx	♦ AKQx
♣ K	♣ Jxx

Ik krijg een hartenstart voor het Aas en harten na door mijn K. Ik besluit te snijden, maar de vrouw zit mis. Weer harten na is voor mijn K. Ik speel nu ♠K en ♠T en wordt beloond. 4♠ C.

Nu het afspel van Berend. Hij krijgt troefstart (mjammmie, dat probleem opgelost). De appel gaat nu echter zelf klaver spelen, waardoor zijn troeven op zijn voordat hij een hartenslag heeft ontwikkeld. FOEIII!

Op spel 3 brengt een goed getimede psych van Lucas met name Han in verwarring:

Han:	Chris:
♠ QTx	♠ AJ9xx
♥ J98	♥ AKQxxx
♦ Qxx	♦ -
♣ AKQ9	♣ Tx

Het biedverloop:

Han	Ad	Chris	Lucas
1♣	2♦ (zwak)	X	3♥ !!
p	p	3♠	p
3SA ?	p	p	p

Han zijn 3SA-bod is niet goed. Met ♠QTx moet hij volgens mij 4♠ bieden, waarna ik waarschijnlijk iets als 6♥ zal

bieden, om aldus de psych te ontmaskeren. Na 3SA denk ik dat Han iets als ♠ Kx, ♥ x, ♦ KQxx en ♣ AQJxxx heeft (of minder) en met zo'n misfit zie ik slem niet zitten. 3SA ging nu gewoon kansloos down. Het spel sloeg echter uit, omdat Berend en Hans 7♥ (!) menen te moeten bieden en gelukkig gestraft worden door het fout zitten van ♠K. Volgens Ad was door Hans op dit spel als een idioot geboden.

Spel 6 doet Han en mij in 5♦, i.p.v. 4♥ landen, maar langs afronden wordt dit gelukkig nog gehaald. Berend haalt long en short suit trials door elkaar, waardoor 4♥ wordt gemist! Op spel 7 hebben Maarten en Lucas eenzelfde soort beslissing. Zij hebben in handen: ♠ Qxxx, ♥ A, ♦ x en ♣ QJTxxx. Maarten opent met 2♣ (Precisie) en Lucas met 1SA (Saaie klaver). Beide openingen betekenen een klaverkleur met eventueel een tweede kleur. Het bieden vervolgt met 4♥, X en

pas en dan ben je weer. Maarten besloot te passen (resultaat 4♥: -1, +200). Lucas bood 4♠ en dat bleek in de roos (+650). De wedstrijd wordt geen blamage voor team Smid door het laatste spel:

Spel 8	♠ JTxxx				
W/-	♥ JT9				
	♦ x				
	♣ AKxx				
		□			
♠ Kx			♠ AQx		
♥ Q8xxxx			♥ Axx		
♦ JTxx			♦ AQxx		
♣ xx			♣ xxx		
	♠ xxx				
	♥ Kx				
	♦ Kxxx				
	♣ QJxx				

Door belachelijk bieden van Berend (West) zit Hans in 4♥. De klaverstart wordt helaas niet gevonden, zodat op drie keer schoppen een klaver kan worden weggewerkt. Hierna speelt Hans ♥A en harten na voor Maarten (Zuid). Deze

vervolgt met klaver voor Pia, die haar singleton ruiten naspeelt. Het contract is nu 100%, maar de Voer snijdt nog even in ruiten voor de overslag. Maarten is aan slag met ♦K, maar kan zich niet voorstellen dat Pia nog een introever kan krijgen. Helaas wordt hiermee het belachelijke bieden van Berend en het stakkerige afspel van Hans weer beloond met 6 IMP's. Eindstand 21-17, hetgeen 16-14 voor ons betekent. Na de wedstrijd begrepen we de onbehagelijke gevoelens van Ad en Lucas over het nevenpaar.

De laatste wedstrijd tegen Bouke en Maria (met Jeronimus en Visser) hadden we geen inspiratie meer en verloren met 21-9. Hierdoor eindigden we net onder het midden, maar hadden we toch een voldaan gevoel over het hele toernooi. We hebben alleen maar goede tegenstanders gehad (hoofdklasse of hoger), zodat we nooit een lekker 25'tje tegen wat prutsers konden scoren.

Volgend jaar vanzelfsprekend weer!

PROEFNUMMER JUBILEERT; EEN TERUGBLIK

MdG

Begonnen als een probeerseltje van een aantal mensen van wie mij nog slechts een aantal namen te binnen schieten: Kitty, IJsbrand, Marjo en natuurlijk Hans van Everdink.

Deze laatste is eigenlijk de enige die bij alle honderd nummers wel een rol heeft gespeeld. Hans is de drijvende inspirerende kracht die erg graag wil; er gaat geen jaargang voorbij of er verschijnt een ambitieus stuk met plannen over artikelenreeksen, fraaiere opmaak met frutseltjes, gastredakteurschap, enz. Hans kan vermoedelijk als beste leuke vlot weglezende stukjes schrijven; hij weet smeugig over met name wandaden van derden te verhalen maar schroomt het gelukkig ook niet op gezette tijden de hand in eigen boezem te steken; hij introduceerde de wat ik voor het gemak maar even typersvrijheid noem: de typer van een aan proefnummer aangeboden stuk heeft de volledige vrijheid om, afgezien van onvermijdelijke onbedoelde vergissingen, zijn/haar eigen commentaar op de naar eigen goeddunken plaats in het stuk in te voegen!

Hans heeft een scala van rubrieken verzorgd:

- Dokter: partnerships werden via een volstrekt mistig draaiboek uitgebreid

gediagnostiseerd op hun bridgmerites: diverse biedsituaties van alleedaags tot werkelijk niet bestaand ("Ik kwam deze situatie vorige week nog tegen in Ubena") moesten door beide partners onafhankelijk worden opgelost. Na afloop werd de toestand van het partnership benoemd met een score en natuurlijk de relevante medische term. Zo werd ikzelf bestempeld als door en door rot als ik het mij goed herinner.

- WK-Furore: een paar/viertal kreeg de gelegenheid de spellen uit een WK-match na te bieden/spelen waarna het resultaat vergeleken werd met de resultaten van de gespeeld hebbende (vice-)kampioenen. Tegenbieden en tegen spelen werd gesimuleerd.
- Systemen: vele met name gekunstelde werden tot in detail, gelardeerd met fraaie voorbeelden uit de praktijk besproken.
- Interviews: met name het interview met ex-nieuwsblad-bridgeredakteur K.A. Boer staat mij bij. Hans is in zijn vraagstelling niet direkt grof maar een blad voor de mond neemt hij zeker niet. De arme ♣-Aas werd fors op zijn stokpaardjes geattaqueerd.

- Biedforum: lezers konden hun licht laten schijnen op voorgelegde biedproblemen. Hans nam nogal eens in zijn begeleidend schrijven als enige een afwijkende positie in.
- Boeken: Vermoedelijk hebben weinigen op deze kloot zo'n grote bonte veeltalige bridgeboeken verzameling als Hans. Met een kikker versierde besprekingen zagen het licht.
- Conventies: wellicht als gevolg van de bovenvermelde boekenverzameling schreef Hans diverse stukjes over de meest fraaie conventies. Dit leidde soms tot hilariteit bij mederedactieleden. Wat de denken van één van de met de naam van een Apihaan getooide conventies *EVERZOO*. In deze rubriek verschenen in ons onvolprezen orgaan overigens ook beschrijvingen van de *MODIFIED VOERKNECHT* en natuurlijk de *LUCAS-PATAT-SANS* (tegenwoordig simpel als *PATAT-SANS* door het leven gaand)

Het eerste nummer was niet meer dan een klein aanzetje, immers het tweede nummer verscheen pas meer dan een jaar later.

Vanaf het tweede nummer komen Hauke en zijn stencilmachine in beeld en ook zij gaan het zeer lang vol houden. Haukes rol is er die van de onverstoerbare eigenreide drukker. Zonder hem geen proefnummer! Met straffe blik begeleidt hij reeds (en vermoedelijk ook nog) jaren het proefnummergebeuren aan de Butjesstraat (in het grijze verleden geschiedde dit nog aan het Winschoterdiep, in een inmiddels ter ziele gegaand pand wat opviel door de noodzakelijk breed uitstaande pannen in de keuken en dan niet ergens op maar vooral ergens onder) Hauke is vooral technicus, schrijven deed hij zelden, typen nooit; hij draait, serveert koffie, thee en beugels(f1,-), leest de volkskrant, debatteert, bekt af en levert archiefmateriaal. Haukes archief is zo goed als perfect; moeiteloos levert hij nog de viertallen-briefjes van een wedstrijd van acht jaar geleden!

De relatie tussen hoofdredakteur en materiaalbeheerder is complex: een trio waarbij de derde ontbreekt, en waarbij één van de genoemde teveel is maar niet gemist kan worden of zoiets...

De laatste constante faktor in de proefnummerhistorie is Chris: hij slaat eigenlijk zelden twee opeenvolgende nummers over met één of ander verslagje; niet zozeer redactionele activiteiten zijn zijn deel; het noodzakelijk typewerk is bij hem in vertrouwde handen.

Vanaf het tweede nummer begint het dus serieus te worden met proefnummer. Gedurende het viertallenseizoen komt er trouw de dinsdag na iedere competitiedag een nummer uit. De kwaliteit/kwantiteit is afhankelijk van de prestaties van de diverse Apihanen/hennen op het bridgefront.

Tot voor een paar jaar geleden was Berend één van de vaste krachten: hij was wat zijn bijnaam al doet vermoeden: Manusje van alles. Vele jaren redigeerde hij de competitieverslagen, tikte hij de hane-poten van de diverse scribenten uit, zette koffie en maakte de onvermijdelijke gang naar de chinees. Hij stond bekend als één der corpulentia en werd door Hauke met luide keel steevast op een wat steviger stoel gemanoeuvreed.

Tot voor een paar jaar ging het nog primitiever toe dan nu: dinsdagmiddag zo tegen een uur of twee meldde de eerste zich aan de Butjesstraat om vaak Hauke te moeten wekken. De tafel werd morsafe gemaakt en de eerst gearriveerde klom in de telefoon om te ontdekken waar Hans die nacht/ochtend had uitgehangen. Vooral de telefoontjes naar het Hoendiep,

zo'n studentesflat, kostten veel tijd. In het voor proefnummer pre-computertijdperk werkte we toen nog met enige oude tikbakken waarvan de bijnaam vuilgeyekte en natuurlijk de blunderlak(in het gootsteenkastje of in de pannenkast?) vandaan komen. Terwijl diverse mensen bezig waren om een dummy te maken werd de boventoon wisselend gevoerd door de tikmonsters, bulderende corpulentia, boss versus bolle of de verrukkelijke vijftien. Vaak was er een tussen-driekwartiertje gereserveerd voor een bonkje waarbij al Mollo's karikaturen aan tafel plaatsnamen. Tegen half zeven begon dan de strijd om het eten: het was zaak voor je portie te vechten gegeven de aanwezigheid van een schare pannenschrapers.

Veelschrijver in de eerste jaren was Hans Voer die verschillende biedwedstrijden en een rubriek slembieden verzorgde en regelmatig half lege pagina's vulde met de ons periodiek eigen bladvulling. Voorts was hij een nuttig typist die snel was maar per zin toch minimaal één maal naar de blunderlak moest grijpen; het rode vocht vloeide nogal eens waar het niet gaan mocht. Hans was één van de frequente sociëteitbezoekers.

De Butjesstraat kreeg reeds spoedig deze bijnaam omdat er nogal wat Apihanen de dinsdagmiddag vrijnamen om in Haukes pand te komen buurten. De activiteiten bestonden uit de krant lezen, een wedstrijd nabespreken, bonkje leggen, happen, bieden (biedwedstrijd uit Bridge Monthly of Challenge the Champs) of meebulderen. Tegen zessen arriveerden meestal chemici Pia en Maarten. Laatstgenoemde verzorgde de rubriek tegenspel.

Rond de antieke tafel kon je meestal naast Berend Inge, Geert en Wietske treffen. Waren de eerste moedervellen aan de Lingestraat gevuld, het genoemde kwartet heeft van het leeuwedeel der overige mallen van de proefnummers 10 t/m 60 de meerderheid qua typen op zich genomen.

Ondergetekende begon zo ongeveer halverwege dit jubileum met de rubrieken colofon en op het matje, niet meer weg te denken uit ons periodiek. Voorts werd er begonnen met analytisch getinte artikelen welke taak al spoedig werd overgenomen door Ad. (of Gerrit's pepernoten ook als zodanig zijn te kwalificeren laat ik hier maar in het midden)

Ad werd toen snel veelschrijver (zonder Ad geen proefnummer) en viel op door zijn scherpe toon. Termen als blunder en belachelijk zijn algemeen goed bij hem en zijn beschouwingen hebben zoals

bekend zelfs tot de val van een Apihvoorzitter geleid. Zonder aanzien des persoons wordt iedereen op zijn/haar plaats gezet. Ad is dus niet lief, maar des te beter!

Na de babipangpang wordt er geraapt. Is er nog tijd dan worden de sociëteitbezoekers ingeschakeld: draaijerig wordt er om Haukes tafel gesjokt. Later is ook dat niet meer haalbaar: het redactioneel rolt pas tegen half acht van de pers en rapen en nieten vinden plaats in het pand, vaak tot ongenoegen van de wedstrijdleader.

Een nieuw tijdperk wordt ingeluid, via en met de noeste Jan Vos, met Anton. Proefnummer wordt na het sociëteitstijdperk, nogal wat veelschrijvers menen tegelijkertijd Groningen vaarwel te moeten zeggen, gedragen door een lieve lyrische jongen! Deze jongeling toont de lezers gevoelens, weet tot in detail weer te geven wat er in zijn bol omging toen hij betoverd tenonderging aan de bridgetafel. Scheen vooralsnog gespeend van de totdantoe opgeld doende norm van afkraken. Bezigt een aangenaam weglezende toon: zijn artikelen lees je het eerst, kun je niet halverwege afbreken. Hopelijk is zijn recentelijk verschenen antobiografie niet het begin van het einde.

De automatisering lijkt ook bij proefnummer toe te slaan. Weliswaar blijven wij nog verstoken van de tijd eigen zijnde apparatuur als copieermachines, maar de floppen en faxen gaan dan nu ook tot het gemeengoed van de proefnummerredactie behoren. Er doemen nieuwe filialen op: Westersingel, Beyum en de Hoekstraat. Al deze dependances zijn behept met al dan niet hypermoderne apparatuur. Wel zonder lint printen, hetgeen overigens ook in het beestentijdperk al tot ongelukjes leidde.

Han (van Wietse) neemt het stokje van Lucas over in de rubriek Spellen van de clubavond en voegt er geheel in zijn geest de term schandalig aan toe. Hij is gedurende ongeveer een jaar veelschrijver naast Ad onder de bezielende leiding van Anton.

Bij Apih wordt het buitenlidmaatschap ingevoerd. Uit Groningen verdwenen Apihanen willen hun lijfblad blijven ontvangen. Trouw wikkelt Hauke iedere veertien dagen om zo'n tien dubbelgevouwen proefgevallen een aan één zijde reeds gebruikt A4tje waarop hij met dikke zwarte viltstift in koeieletters aan Piet Post probeert duidelijk te maken waar ons periodiek op de mat zou moeten ploffen, de eerste tijd natuurlijk nog de postcode boycottend. Pas in 1990 reikt een secretaris hem etiketten aan.

Gerrit komt in beeld, de Gerrit die furore maakte tijdens de eerste café-drive dus. Weken achtereen plaagt hij ons tot vervelens met zijn overslagentic. Tijdens zijn bewind besluit proefnummer uitsluitend te geven over de brij aan bijnamen die naar de mening van de redactie inmiddels bij éénieder bekend worden geacht. De opstelling voor een bekerwedstrijd kregen de spelers toentertijd dan ook als bijna-menopstelling wat voor de niet-proefnummerlezers een ware opgave was.

Die honderdste waar we in dit nummer maar steeds over spreken is niet helemaal juist, immers: gedurende een aantal café-drives werden een aantal vlugschriften geproduceerd onder de kop proefnummertje. Hierin werd verhaald over zeer actuele zaken de cafédrive betreffende: Henry Francis zou er zijn vingers bij hebben afgelikt. Lees bijvoorbeeld het verhaaltje nog eens na waar proefnummertje de computer van Roy interviewde! (Heette dat verhaal niet "Van Bitje en Betje"?) Het was een wijze les in digitland. Voorts zag een "Proefnummer, speciale editie" het licht waarmee een aantal (ex-)redacteuren ondergetekende op zijn trouwpartijtje verblijdde. Tenslotte kan melding worden gemaakt van de adoptie van Nulnummer binnen ons orgaan: Nulnummer was een poging van onze hoofdredakteur de inmiddels ter ziele gegane bridgeclub WhyNot? nieuw leven in te blazen.

En nu is er dan Sjaak: de nieuwe volzinner, vol zin die onder de van voor 1953 titel colophon laatstelijk 'Het is de vierde van de twaalfde, zodat de maan door de bomen schijnt en af en toe een etniese minderheid door de schoorsteen van de kapsalon ploft om beroet in Het Grote Boek te gaan staan loeren, om even later met een satanische grijns een juten zak uit de zakken van zijn pofbroek te toveren.' aan proefnummer toevertrouwde naast overigens de fout van iedere redakteur in

de proefnummargeschiedenis, namelijk een reactie op kul van Hans: bladvulling over singeltons om aan te tonen dat er geen relatie bestaat tussen deze eenlingen en achten. Proefnummer is er nog steeds en verschijnt nog steeds even frequent en gedreven.

Afgezien van de reeds genoemden hadden eigenlijk alle Apihanen en Apihenen op enig moment wel een aandeel in 'ONS PROEFNUMMER'. Slechts weinigen hebben nog nimmer de sociëteit van binnen aanschouwd, slechts een handjevol heeft zich tot op heden altijd weten te onttrekken aan het schrijven van een verslagje over zijn/haar viertallencompetitiewedstrijd. Tot deze laatste categorie behoort overigens een vooraanstaand lid dat in het verre verleden, toen het colofon nog slechts rept over verschijningsdata, meewerkenden en prijzen, genoemd werd als redakteur in zake bekerwedstrijden. Zonder dit figuur bij name te noemen wil ik verklappen dat hij/zij onsterfelijke woorden in het literair café sprak om vervolgens per taxi naar huis gereden te worden. Ook dit incident werd overigens natuurlijk door ons clubblad verslagen.

Frietseltjes/frutseltjes/fratseltjes kende ons lijfblad sporadisch. De eerste proefnummers verschenen eigenlijk met geen, een blanco of een blanco met tekst 'proefnummer' voorkant; al snel hierna verscheen er een door een inmiddels onbekende dame getekende aap op de voorkant gedurende een aantal jaren welke afbeelding onlangs nog gebruikt werd op de cafédrive T-shirts.

Toen kwam het Wietske-design, hetgeen onlangs vervangen werd door een nieuwe creatie.

De achterkant is gevuld geweest met adverteerders: naast natuurlijk grootadverteerder Wagenaar, die na bewezen relevante reclame tot binnen de redactionele kolommen wist door te dringen, waren dat

gedurende kortere of langere tijd, afhankelijk van het aantal Apihaanse bezoekers, de café's De Evenaar, Wittus en De Hoog-e Zweef.

Overige plaatjes moesten eveneens, bij ontstentenis van moderne apparatuur, gefotostencild worden: vele afleveringen van Vanity Fairs (boekje met getekende bridgeproblemen, een rubriekje verzorgd door Hauke) en een enkele keer enige Top en Bottom pagina versieringen kwamen aldus op papier.

Heden ten dage kunnen we eenvoudig met de kaartsymbolen ♣, ♦, ♥ en ♠ werken en is het ook vrij eenvoudig zonder te fotostencilen fraaie tekeningen gestencild te krijgen.

De lay-out is de hele historie een bron van zorg geweest. Is daar in het tikbak-kentijdperk nog begrip voor op te brengen: veel last-minute werk dat nog op verschillende machines verwerkt werd wat tot verschillende fonts leidde, heden ten dage moet het toch mogelijk zijn alle moedervellen op één printer te verwerken, nadat de diverse teksten door een mal zijn gehaald, zodat regel- en paginainstellingen uniform het licht zien. In het verleden is hier wel toe aangezet door een ware 'typ-instructie voor de productie van proefnummer' en een in twekoloms krantenopmaak verschenen artikelenreeks, maar wij Apih's zijn kennelijk te eigenwijs.

Honderd proefnummers zagen het licht en hopelijk verschijnt er nog een veelvoud. Dit blad neemt een prominente plaats in op de lijst van verschijnende bridgeperiodieken: Is ons clubblad niet de Propria Cures tussen zijn soortgenoten. Een redacteurschap van proefnummer siert een curriculum vitae, met referenten als Hauke en Hans sla je een goed figuur.

We hebben van Groningen via Amsterdam naar Eindhoven met een enkeling in België gemeen dat we om de twee weken een genoeglijk uurtje beleven met ons kleinood.

Uit PN jg 2 nr 3

Het Weekend.

Berend

Hier nog een verslagje van het APIH-Lustrum-Weekend. Het begon al goed, ik zou met vijf man plus de inkopen per auto naar Ameland, tot Zuidhorn zijn we gekomen en toen was de olie op, zoals u weet is dit iets ernstiger dan de benzine op en dus terug naar Groningen met de trein met alle voorraden in tassen en een slaapzak gestouwd (per trein) en met de bus naar Holwerd. (...)

(Dit is het eerste van alle APIHaanse "Reisverhalen".)

EEN FEL SPEL

Jannes

Maandag 14 januari, invallen op EGBC-viertallen.

W/A	♠ A9x ♥ 8 ♦ AQJ9xxx ♣ Ax	♠ Kx ♥ KJ9542 ♦ xxx ♣ xx
	♠ Txxx ♥ 7 ♦ T ♣ JT98xxx	♠ QJ ♥ 63 ♦ ♣
	♠ QJxx ♥ AQT63 ♦ Kx ♣ KQ	

West	Noord	Oost	Zuid
JvdW	Evert	B.	Tsjip
	Janse	Bijl	Hibma

p	1♦	2♥	p
p	X	p	p
?			

Ik overwoog nu om te passen, want partner had in ieder geval een zeskaart van fatsoenlijke kwaliteit beloofd, en ik had er ook nog één mee, plus introefwaarde in ♦♦! Tenslotte bood ik toch maar 3♣, en dat was maar goed ook, 2♥: gaat voor -1700! (6 down). Zie maar hoe het spel kan lopen: ♦K start, genomen met het aas en ♥8 voorgespeeld. Gedekt met bijvoorbeeld de heer voor hartenaas en de ruitenopocht.

Troeft Oost de 4^e ♦♦ af met bijvoorbeeld de boer dan overgetroefd, ♣K en ♣A geïncasseerd en weer ♦♦. Voorgetroefd met bijvoorbeeld de 9, overgetroefd en schoppen naar het aas. Zie nu:

♠ 9x ♥ ♦ xx ♣		♠ K ♥ 542 ♦ ♣
♠ Txx ♥ ♦ ♣ J	□	♠ QJ ♥ 63 ♦ ♣

Noord is aan slag en speelt ♥3 op dit spel, bijvoorbeeld Oost troeft voor met de 5 en nu troeft Zuid *niet* over, maar gooit een ♠♠ weg.

Er is nog een andere variant, namelijk Oost kan ♦♦ weigeren voor troeven en klavers weggooien. Maar dan krijgen NZ ook hun elfde slag gemakkelijk binnen. Bijvoorbeeld via een ingetroefde ♠♠. (Zuid heeft steeds ♠♠ weggegooid op Noords ♦♦)

Ik bood dus 3♣ en het bieden ging verder Noord pas (forcing), Zuid 3SA (wat onderboden), Noord 4♣, Zuid 4♦ (forcing natuurlijk), Noord 6♦ en Zuid 7SA! Een verrassende ontwikkeling. West moest starten, dat was ik dus, en ik kon niet zien wat de andere spelers in handen hadden. Ik miste nog 39 HCP! Maar ik redeneerde dat Noord wel sterk geboden had weliswaar, maar toch niet zo sterk dat hij een renonce harten zou hebben. Dan had hij wellicht eens ♥♥ gecued, bijvoorbeeld 3♥ over 3♣ van mij. Aan de andere kant kon Noord ook geen doubleton ♥♥ hebben, want Zuid wilde liever 2♥ van ons gedoubleerd verdedigen dan zijn eigen slam uitbieden, dus die zal wel een 5-kaart ♥♥ hebben, eerder dan een 4-kaart. Ik had dus bedacht dat de ♥-kleur 1(N), 6(O),

5(Z), 1(W) verdeeld zou zitten, en toen wist ik waar ik mee moest uitkomen: ♥7! Deze uitkomst was broodnodig, want anders komt Oost in dwang. Na iedere andere start wikkelt Zuid af tot:

♠ A9x ♥ 8 ♦ x ♣		♠ Kx ♥ KJx ♦ ♣
♠ Txx ♥ 7 ♦ ♣ J	□	♠ QJ ♥ AQT ♦ ♣

Nu is Noord aan slag en die speelt zijn laatste ♦♦ af, zodat Oost in dwang komt. Zuid kan geen afspeelfout maken want hij weet dat Oost met een 6-kaart ♥♥ is begonnen. Oost moet dus nu een ♠♠ afgooien, Zuid gooit een ♥♥ af, Zuid neemt de ♥♥-snit, incasseert ♥A en zal nu altijd ♠K eruit slaan, want 1^e: het is waarschijnlijker dat ♠K bij degene zit die kwetsbaar geboden heeft, en 2^e: het is leuker om te slaan.

Ik startte dus met ♥♥ en toen ging deze hele vlieger niet meer op, en Zuid was gedoemd om één down te gaan. Merk overigens wel op dat ik weer helemaal meedeed aan het spel want als ik ♠T niet had gehad, was het contract nog steeds gehaald!

Eén interessant aspect van dit spel treedt nu nog aan het licht: Zuid had 7♦ moeten bieden! Dat gaat weliswaar ook down bij ♥♥-start, maar nu moet Oost uitkomen en zou die dat wel verzonnen hebben?

KAARTWAARDERING VOLGENS ANTON

Anton

Het is al niet meer zo vroeg in de morgen, je onderscheidingsvermogen is niet al te groot en je raapt op:

♠ JT9xx
♥ x
♦ AJJT9x
♣ x

Je past, links pas, partner (Aukje) 1♠, rechts dubbel. Ik dacht van: Met weinig losers (in mijn telling 6 losers met één er vanaf wegens troefcontrole) vond ik na

enige tijd uit dat het volgende sommetje opgeld deed: 18-(7+5)=6♠. Dus hup, 4SA, Aukje 5♠, 2 azen met overwaarde, 6♠. Rechts start en ik leg mijn dummy neer. Hierna richten zich vier paar vragende ogen op mij (het paar ogen van Mark telde ik niet mee aangezien die al enige tijd achter mij zat te kibitzen). Het bleek dat ik niet twee ruitenboeren had, maar gewoon ruiten- en hartenboer.

Het contract werd overigens wel gemaakt want Aukje had:

♠ AQxxxx
♥ Axx
♦ KQ
♣ xx

♠K zat sec goed.

(Overgenomen uit Proefnummer, zevende jaargang nummer 3, blz 31)

Bij deze een bespreking van een boek wat ik pas zeer onlangs in mijn bezit kreeg, namelijk "Bridge with the Blue Team" geschreven door de heer Forquet, jarenlang een van de sterren van de Squadra Azzuri, zoals ze ook wel werden genoemd. In dit boek zo'n 140 spellen van het beste bridgeteam ooit dat gedurende 20 jaar de bridgewereld beheerste. Alle spelers die ooit meegedaan hebben passeren de revue, zoals daar zijn Avarelli, Belladonna, D'Alerio, Garozzo, Pabistucci, Chiaradia, Siniscalco, Franco. Helaas heeft Forquet gemeend met name zijn eigen heldendaden voor het voetlicht te brengen en dan met name op afspeelgebied, een betere spreiding over de spelers zou wat aardiger geweest zijn. Van de 140 spellen gaan er ongeveer 100 over afspeelen en 40 over verdedigen, ik moet zeggen dat de verdedigende heldendaden mij meer bekoren, de een is nog mooier dan de ander, een van de mooiste vind ik :

♠ AKJ2
♥ AKT
♦ AJ2
♣ 543

♠ 8754
♥ J432
♦ 8
♣ JT97

♠ Q93
♥ Q76
♦ KT43
♣ KQ6

♠ T6
♥ 985
♦ Q9765
♣ A82

West	Noord	Oost	Zuid
Bella.		Garozzo	
pas	1♣	pas	1♦
pas	1♠	pas	1SA
pas	3SA	a.p.	

Belladonna startte met ♣J, overgenomen met de Q die hield, de K hield ook en de derde ♣ was voor het Aas. De leider speelde nu ♦♦ na voor de Boer die mocht houden, en ♦-aas en ♦♦ na voor de K, Belladonna een ♥♥ en zijn ♣-winner discardend. Garozzo aan slag bedacht dat ♠♠ na zuid een mogelijke entree zou bezorgen met ♠T maar dat ♥♥ na wel kon omdat zuid toch niet meer de Boer kon hebben gezien zijn 1♦-bod en het tonen van ♣-aas en ♦Q. Echter een kleine ♥♥ is verliezend omdat Oost dan na ♥AK en ♥♥ na ingegooid wordt en zuid alsnog een entree heeft. Dus ♥Q na voor dummy, die speelde in een laatste poging om een entree te verkrijgen ♠J na maar die werd door Garozzo gezakt met de 9!, onder de Aas verdween vervolgens de Q en na ♠K was dit eindspel ontstaan:

Zie diagram volgende kolom

De leider kan het spel nog steeds maken door nu ♠2 na te spelen en dan op ♥J te

snijden, maar hij taxeerde Oost op ♥J en wou via ♥K en Ha na een stepping-stone voor zijn ♦Q creëren. Belladonna had nu echter de laatste twee slagen met ♠8 en ♥J.

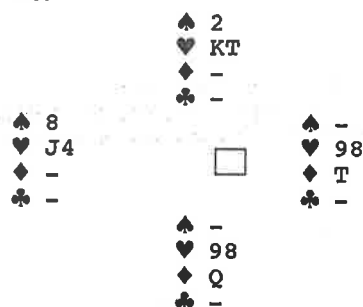

Merk trouwens bij deze onwaarschijnlijk briljante defense van Garozzo op het discarden van een ♥♥ en zijn winnende ♣ door Belladonna en het dus niet laten gaan van een ♠♠.

Van dit soort defenses staan er nog wel een paar in dit boek en ook qua afspel valt er nog heel wat uit te leren. Veel leesplezier dus !



WAAROM PAREN ZO SPANNEND IS

Ad

APIH is bij mijn weten van oudsher een echte 'viertallenclub'. Parenwedstrijden vinden de meeste leden maar weinig aan, 'je moet geluk hebben en bent altijd afhankelijk van "het veld" ', is een veel gehoord argument.

Waarom ik niet tot de 'parenhaters' behoor zal ik in onderstaand stukje proberen duidelijk te maken.

Speelveld 2e divisie paren seizoen 89-90. Het is zondag 4 februari 1990 en we zitten rustig met zijn allen op de royale bovenverdieping van Dansdomein

'Drenth' te Zwolle om uit te maken wie er naar het walhalla mogen en wie er weer teruggestuurd worden naar de districten. Van de 14 aanwezige paren maak ik samen met Bart deel uit, evenals de Emmenaren Van den Bergh-Siepel, waartegen we zojuist begonnen zijn met het zesde van de zeven te spelen spellen. Op de westplaats gezeten krijg ik in handen: T85, 97, 7643, K832. Een weinig opwindende kaart, maar in paren tellen alle spelletjes even zwaar. Siepel opent bij niemand kwetsbaar met 1♣. Ik pas uiter-

aard, Van den Bergh biedt 1♦ en Bart zegt 'doublet', natuurlijk informatief. Daar trekken deze Drenten zich niets van aan, want hoewel Bart nu de hoge kleuren belooft gaat het verder met 1♥, pas, 1♠. Bart verrast mij nu met het bod van 2♦. Ik alerteer, en probeer mij vervolgens een voorstelling te maken van de betekenis van dit bod. Na enige ogenblikken vertel ik desgevraagd dat ik nu iets als een 5-5 hoog verwacht, en dat Bart mij wil laten kiezen. Siepel past nu, en ik zeg uiteraard 2♠ en dat wordt vervolgens het eindcon-

tract. Van den Bergh moet nu uit, maar voordat hij dat gedaan heeft vertelt Bart dat mijn alert en uitleg onjuist zijn geweest en dat 2♦ gewoon een natuurlijk bod was. Dit wordt voor kennisgeving aangenomen en vervolgens komt ♥8 op tafel te liggen. In dummy verschijnt nu:

♠ QJ94
♥ AKQT4
♦ AT5
♣ 9

tegenover mijn:

♠ T85
♥ 97
♦ 7643
♣ K832

Hoe moet ik nu spelen? In ieder geval ben ik niet gedoubleerd, hetgeen er op duidt dat de troeven wel 4-2 zullen zitten. De ♥♥ zitten ook 4-2 met Jxxx achter dummy. Dat is gunstig, want het ziet er dus naar uit dat 1SA voor hun onverwoestbaar is, in welk geval 1 down zeker een goede score is. Ik kan meteen ♣♣ spelen om op ♣K een ♦♦je in dummy te lozen, maar dan dreigt ik troefkort te worden. Meteen troef spelen heeft het nadeel dat 3 rondjes troef mij het vrijtroeven van de ♥♥ verhindert, maar dat hoeft niet erg te zijn. De ♦♦ zitten 4-2 of 5-1, dus na 3 rondjes troef

trek ik dan de laatste troef en speel ♥♥. Het ♦♦-vervolg nemen we dan niet en vervolgens zijn er 8 slagen als ♣A goed zit.

Helaas hoeft de verdediging geen 3 rondjes troef te spelen, maar kan er ook ♦♦ geswicht worden en dat is heel wat vervelender.

Maar goed, ik moet onderhand wat gaan spelen, en ik besluit toch maar ♥A te nemen en te vervolgen met ♥K en een kleine ♥, getroefd met de ♠T, overgetroefd met het aas! Goed nieuws, want nu kan ik niet meer down, zodat we even later een smakelijke +110 kunnen noteren.

Een kwartiertje later blijkt aan de wedstrijdtafel dat verder niemand dit contract heeft weten te vinden. Slechts omdat een paar erin is geslaagd in de andere lijn 3 down te gaan in 1SA moeten we ons met 10-2 tevreden stellen. Het hele spel:

Speel 27	♠ A632		♠ QJ94
Z/-	♥ 83		♥ AKQT4
	♦ QJ98		♦ AT5
	♣ J64		♣ 9
		□	
♠ T85			
♥ 97			
♦ 7643			
♣ K832			
	♠ K7		
	♥ J652		
	♦ K2		
	♣ AQT75		

De analyse leert dat NZ dmv een zeer scherp doublet en passend tegenspel +100 hadden kunnen scoren, terwijl wij met goed tegenspel 1SA op contract kunnen houden.

Moeten we daaruit nu de conclusie trekken dat Barts 2♦ bod te gewaagd is? Geenszins! De tegenstanders zijn immers niet uit de analysekamer afkomstig. Natuurlijk was het overtroeven met ♠A niet goed; noord kan beter een ♣♣je lozen. ♠5 is nu voor zuids ♠K en die vervolgt met ♦K, gezakt en ♦♦ voor het aas. Nu ♣9 die zuid moet nemen. Zuid vervolgt met troef en noord kan nu ♦♦ spelen voor 1 down. En zo kun je in paren, wat met viertallen een flauwe deelscore is waarop OW meestal een of meerdere overslagen teveel laten halen, en waarop ook in paren meestentijds een simpele 1SA wordt gespeeld, ineens een top halen door lekker in een 4-3 fitje 'rond' de par te gaan spelen.

Berlijksheidshalve moet ik aan dit spelletje de opmerking toevoegen dat je iets waar je succes in hebt meestal ook leuk vindt en iets wat je minder goed afgaat niet. (Zit ik daarom inmiddels in het wahlhalla en roepen Hans en Maarten daarom altijd dat ze niet kunnen paren?)

ÉÉN SCHOPPEN GEDUBBELD

Lico

Af en toe speel ik wel eens met Hans van E. Zo ook afgelopen maandag toen er bij EGBC invallers nodig waren op de parenavond.

Op een gegeven moment kreeg ik de volgende hand:

♠ AQ97
♥ Qxxx
♦ KQx
♣ Jxx

♠ KJ8xx		♠ Txx
♥ Kxx		♥ Txxx
♦ xx		♦ Axx
♣ Kxx		♣ Txx
	□	
	♠ AQ97	
	♥ Qxxx	
	♦ KQx	
	♣ Jxxx	

Je zit voor, en je opent 1♣. Links van je gaat het 1♠ en maat zegt doublet. Rechts pas en nu mag je weer. Jij bent niet kwetsbaar, zij wel. Ik besloot na enig nadenken maar te passen (het doublet was natuurlijk negatief). De pas is zoals Hans het noemde nogal gewaagd, zoniet lichtzinnig te noemen, maar het liep goed af. Het spel lag als volgt:

Knabbel (W) (of was het nu Babel) begon vol goede moed (de dummy was natuurlijk een meevaller met een aas en heel veel middenkaarten), maar toen óók zijn tweede heer door een aas van Hans gepakt werd, keek hij wel een beetje zuur. Hij ging uiteindelijk -2, en dat scoorde wel voor ons.

Het lijkt wel alsof Hans en ik een soort van traditie aan opbouwen zijn door het

met veel geluk op het juiste moment op een negatieve dubbel op 1♠ te passen.

Op het Twente-toernooi van vorig jaar kwam iets dergelijks voor: Hans opent 1♣ (hij heeft 21 punten, maar heeft geen ander openingsbod), rechts van mij pas en ik heb KJxxx van schoppen en verder niks. Ik pas, en na enig nadenken komt er links 1♠, Hans zegt nu doublet. Er wordt gevraagd wat die dubbel betekent. Ik antwoord na enig nadenken en na in mijn eigen kaart gekeken te hebben dat het wel negatief zal zijn en pas vervolgens. Alweer een twijfelachtige pas maar doordat Hans zo'n bos azen heeft, gaat dit contract toch nog down. Veel andere paren probeerden in onze lijn 4♣ te spelen, zodat we een top hadden op dit spel.

Hans heeft zich na maandagavond voorgenomen voortaan niet meer zoveel overwaarde te hebben na een negatieve dubbel op 1♠ zodat mijn dubieuze passen eens flink afgestraft zullen worden.