

Het is bijna half acht. Shit, alweer geen parkeerplaats voor de deur. Waarom heb ik me door die paar druppel regen nu weer laten weerhouden om op de fiets te gaan? Om precies half acht stap ik, toch nog nat geworden van de wandeling, de uitnodigende entree van clubhuis de Holm binnen. Zoals altijd staan er nog een stapel stoelen bij de trap, waarvan ik er voorzichtig twee afhaal. Maak ik me tenminste nog een beetje nuttig. De lange weg omhoog wordt diverse malen wreed verstoord door onrustig heen en weer lopende collega bridgers met kratten pils, meestal zonder kratten fris en steeds vaker met stoelen.

Iets over half acht bereik ik de zolderverdieping van de Holm. Ik schrik, want men zit al driftig te bridgen. Dacht ik, dat ik eindelijk de gang van zaken bij APIH begon te begrijpen en dat gebeurt je dit: twee minuten over half acht en te laat!? Verwilderd kijk ik om me heen en langzaam dringt het tot mij door dat het bridgende gezelschap uit grotendeels onbekenden bestaat. Vaag ontwaar ik ergens aan een tafel Piet en vervolgens aan een andere tafel Egbert. Plotseling snap ik het. Het zijn de mensen van de beginnerscursus die, wegens ruimteoverschot tijdens de parenavonden, de wijze lessen van hun leermeesters hier mogen aanhoren.

Ik kijk iets verder naar links, richting podium, en zie de gebruikelijke chaotische, maar tevens geruststellende beelden op mijn netvlies verschijnen. Kisten met bidding boxes, viertallenbriefjes en spellen gedeeltelijk op de vloer en gedeeltelijk op een tafel. Bij de bar een gedrang om een milieuvriendelijk bekertje koffie te bemachtigen en Mark die zoals allang bekend tevergeefs zeurt om thee. Het inmiddels vertrouwde "dag maat" van partner Hans stelt me helemaal gerust. Zie je wel, niets aan de hand. De wereld is gewoon zoals ik dacht dat ie was.

Tijd voor koffie. Bartjan schenkt in, terwijl Rinus en Sjaak bemoedigend toekijken. Kees kijkt wat verstoord: de tweede pot koffie is nog niet eens in de maak, terwijl de eerste al bijna leeg is. Had hij zijn huishoudelijk lidmaatschap maar nooit ter beschikking gesteld. Ik heb geluk en krijg het laatste kopje koffie dat zelfs zonder melk en suiker prima te drinken is. Bijna gooi ik de koffie van Ellen over de inmiddels op de bar uitgespreide losse bladen van het negeneneneste proefnummer, omdat ik voor haar en mijzelf een asbak probeer te bemachtigen. Terwijl Vincent, Liesbeth, Tjeerd B. en Bert ondertussen de proefnummerbladen rapen en nieten en elkaar

daarbij met name aan het einde van de bar bijzonder in de weg lopen, kijkt Yke met een technische blik naar de lichtknopjes die niet naar verwachting functioneren. Op de achtergrond hoor ik Eric vertwijfeld roepen, dat zich nog maar drie paren hebben opgegeven, terwijl er wel acht paren rondlopen. Ik ga me, gezagsgetrouw als ik ben, direct melden en krijg een loopbriefje in de handen gedrukt. Tot mijn grote verbazing zie ik plotseling Tjeerd in de deuropening verschijnen. Zou hij zich vergissen en denken dat het viertallen is? Of zou de alternatieve avondvulling van nog geringere kwaliteit zijn? Als even later ook Jannes binnenstapt hebben we tot vreugde van Eric negen paren en we kunnen beginnen.

Nog wat geschuifel met stoelen en krukken en een snel kopje koffie uit de vers gezette pot. Aan onze tafel maakt Hans de bidding boxes gereed en de rest schudt de kaarten. En dan is het stil. De eerste kaarten worden gelegd. Enige onrust ontstaat nog als Lico vraagt of het een parenwedstrijd of een Butler is. Eric meldt dat het paren is en Joep herhaalt deze mededeling met krachtig stemgeluid. Op wat zacht geginnik van Piet na uit een verre hoek van de ruimte, is het weer stil.

Voor zolang het duurt

SLAMSTRATEGIEËN

Veel analen werd in ons lijfblad uitgebreid over kanstechnische zaken. Van wetenschappelijke verhandelingen over beperkte keuze, wenselijkheid van computergeschude spellen en adviezen gegeven de theorie van de verwachte score tot speelse vertelsels over waarom een schrijver toch steeds de acht als singelton tegenkwam, er op een pepernoot gespeeld diende te worden, of de rol van zesjes in het leven van een scribent.

Onlangs nog publiceerde J%ep onder de titel SLAMS en 50% een stukje met als conclusie met betrekking tot het al dan niet bieden van in zijn kop genoemde kontrakten "De stand van de wedstrijd, de strategie aan de andere tafel, ze zijn niet van belang: kortom doe maar wat, maar doe het snel."

Dit stukje wordt een poging deze stelling aan te vallen. Uitgangspunt in dit verhaal wordt onderstaand spel:

Dit spel is een 50% slem als we voor het gemak even afzien van relevante informatie die het biedverloop ons zou kunnen bieden, met betrekking tot de positie van ♠-K.

♠ xxxxxxxx
♥ AQ
♦ KQ
♣ xx



♠ AKQJT9
♥ xxx
♦ xx
♣ AK

Gaan we uit van een niet kwetsbare situatie dan zijn de volgende verwachte waarden simpel te berekenen:

$$- 4♠: 50\% * 480 + 50\% * 450 = 465$$

$$- 6♠: 50\% * 980 + 50\% * -50 = 465$$

Er zijn nooit meer dan 12 slagen en er

zijn nooit minder dan 11 slagen; de afspelstrategie is triviaal: de twaalfde slag komt er als er gesneden wordt op ♠K en deze prent bij west zit.

Aanname: NZ onderkennen tijdens het biedverloop dat er sprake is van een 50% slem.

Tot zover niets revolutionairs, of het moet zijn dat het gelukt is een spel te construeren dat precies een 50% slem is. Merk voorts op dat er een strenge aanname gemaakt wordt met betrekking tot het mogelijk aantal te behalen slagen: het biedverloop onderkent de aanwezigheid van een 50% slem.

Voor het spel gespeeld is, de positie van ♠-K is dan nog onbekend, kunnen we een tabelletje maken voor de verwachte winst/verliesrekening. Dit tabelletje bevat allemaal nullen immers of je nu in 6♠ of

in 4/5♠ zit, de verwachte score is +465. Een merkwaardige statistische contradictie doet opgeld: ook indien het slem in de ene kamer wél en in de andere kamer niet geboden wordt, is de verwachting dat het spel uitslaat! Zeker is echter dat in dit

geval deze verwachting niet uitkomt. Kennelijk kan er pas sprake zijn van te kiezen strategie indien we verder kijken, indien we, zo dat zou kunnen pas een strategie kiezen indien er zekerheid is: als we dus weten wie ♥-K heeft. Er is dan

sprake van twee mogelijke situaties. Gaan we uit van paar A en paar B dan vallen de volgende matrices op te stellen voor het resultaat na afloop van dit spel:

Situatie 1: West heeft ♥-K
Resultaat voor A:

	A:	+480	+980
B			
+480		0	+500
+980		-500	0

Situatie 2: Oost heeft ♥-K
Resultaat voor A:

	A:	+450	-50
B			
+450		0	-500
0		+500	0

Voor ik overstap op de crux van dit verhaal iets over spelopvatting:

Bridgers kan men ondermeer splitsen in de volgende twee groepen:

- Spelers die het spel om haar schoonheid bedrijven en uitzijn op het technisch juist afhandelen van een spel: niet het resultaat staat centraal doch de beste speelwijze. Zij streven ernaar het kontrakt met de hoogste verwachte score te bereiken (doen hun tegenstanders dit ook dan wordt idealitair de 'theorie-par', dat resultaat wat bij optimaal theoretisch bieden/afspelen/tegenspelen ontstaat, bereikt) Af- en tegenspel gebeuren in de geest van de statistische hypergeometrische waarheden; zondigen hiertegen impliceert het aanhoren van partners theoretische verhandelingen. Bovenstaand spel wordt door deze groep slechts nabesproken om na te gaan of uit het bieden naar voren kwam (had kunnen komen!) dat dit een 50% slem is. Parool bij 6♠-1: jammer, bij 4♠+1: lucky.

- Broodkaarters, alleen het resultaat telt. Een toegestane vorm van gluren zou je het kunnen noemen. De par dient bereikt te worden tegen soortgenoten, of liever nog een score. boven de par! 6♠ is het juiste kontrakt als west ♥-K heeft; heeft oost die kaart in dit kontrakt dan heeft maat slecht afgespeeld, of een aas teveel aangegeven tijdens het bieden. Parool: het resultaat heeft gelijk.

Ik laat de tweede groep vanaf nu alleen, desgewenst kunnen zij nog even onderaan dit artikel kijken, zo zij zich überhaupt met dit stuk zitten te vervelen... Het wordt tijd om af te stappen van statistische onzekerheden welke nu eenmaal

zeker zijn. Tijd voor dat element van het bridgespel wat het doet uitstijgen boven haar denksporzusters: de psychologie. Het zou namelijk te gemakkelijk zijn indien wij alleen te maken hadden met overwegingen van statistische aard (al is het ook dan reeds vaak al snel niet meer goed te bevatten). Er gaat heel wat in ons kopje om tijdens bovenstaand spel en het is zaak dit impulsrijke proces onder controle te krijgen. Voor de goede orde nog even de aanname gepostuleerd: NZ onderkennen tijdens het biedverloop dat er sprake is van een 50% slem.

Heeft J%op gelijk als hij stelt dat het lood om oud ijzer is en dat snelheid geboden is? Over het laatste kunnen we kort zijn: NEE, flauwekul alsof snelheid iets met deze situatie te maken zou hebben; kom nou.

Het is nu dat we gebruik moeten gaan maken van de bovenvermelde winst/verlies-rekening waarbij helaas een premisse gepostuleerd dient te worden: datgene wat er in de andere kamer op dit spel gebeurd is.

Er is een aantal variabelen dat aangeeft of er behoefte is aan het omgaan van punten(imps). Is er behoefte aan een swing dan is het zaak een andere keuze te maken dan de beslissing die genomen werd in de andere kamer; is een wash op dit spel gewenst dan is het prettig dezelfde beslissing te nemen als in de andere kamer. Variabelen die onze strategie kunnen bepalen zijn:

- stand in de competitie
- stand in de wedstrijd
- gebeurtenissen op zojuist gepasseerde spellen (herhaalpalen e.d.)
- koppijn, drankgebruik, relatieproblemen, partnerkwesties, enz.

- overige ruis

In de praktijk wordt gegeven de aannames doorgaans beslist op basis van de drie laatste punten, die eigenlijk allemaal het beste onder de kop ruis gekwalificeerd kunnen worden. Iedere modellenbouwer leert ruis te accepteren, maar veel beter nog: te elimineren! Veel beter is het de strategie te kiezen op basis van een premisse over het gebeurde in de andere kamer en de eerste twee genoemde variabelen. We hebben zou je kunnen zeggen onze psychologie dan onder controle. Onderstaand diagram moge één en ander verduidelijken:

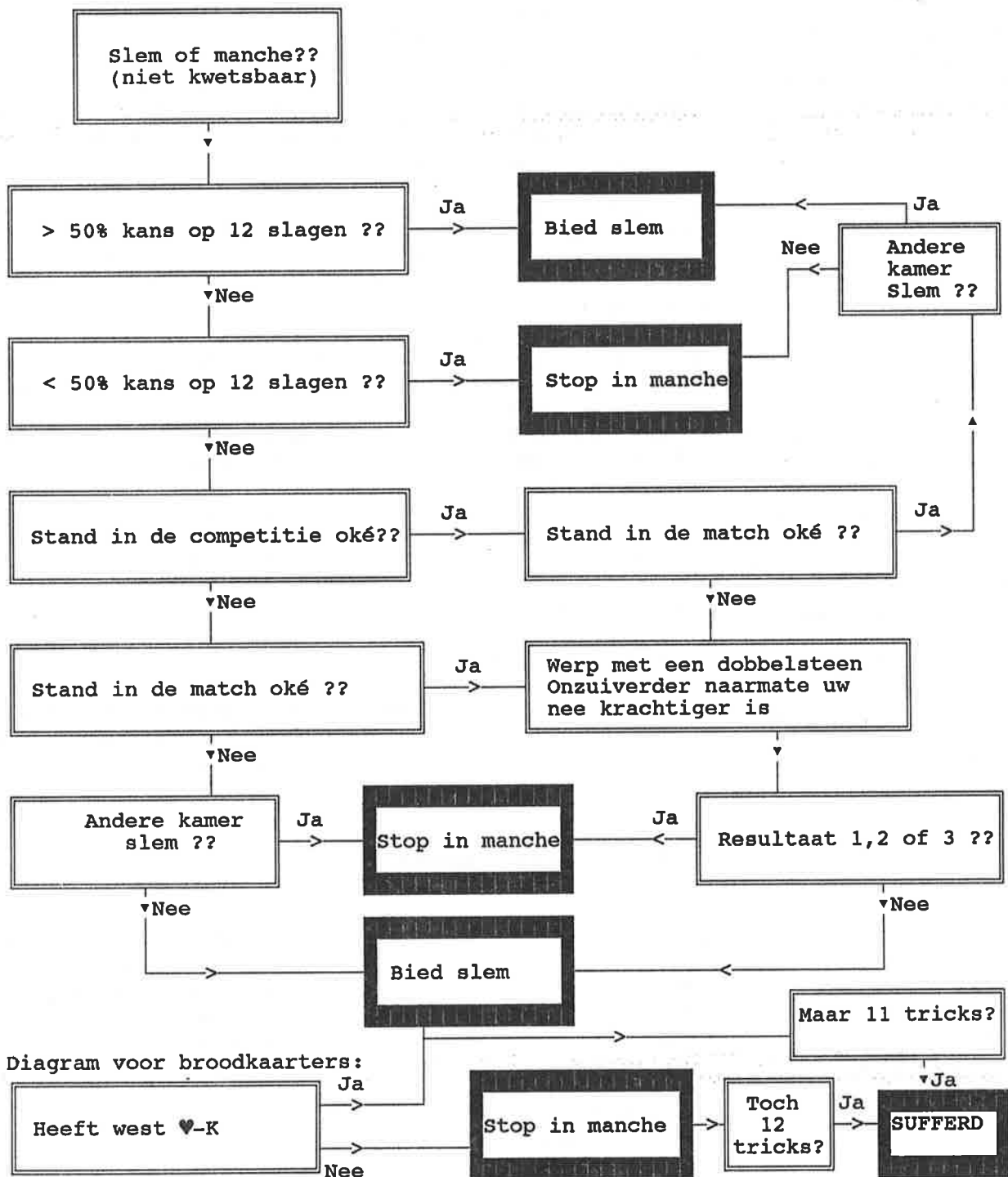

De volgende gebeurtenissen vonden plaats tijdens een groot parentoernooi onder de rook van de Peperbus.

Je hebt: ♦ KQJxxx. Je start tegen 1SA met ♦K en in dummy verschijnt van deze kleur: Txxx. Het gaat ♦K ♦x ♦x ♦x. Je vervolgt met ♦Q.

In het bezit van: ♠ xxx ♥ AKx ♦ AJxx ♣ Axx open je met 1SA. Nu gaat het 2♣ links, maat 4♥ en rechts 4♣, niemand kwets. Je biedt nu 'doublet' en je maat start met ♣x. De dummy is als volgt:

♠ Kxxx
♥ xx
♦ xxx
♣ Qxxx

In dummy wordt ♣x gelegd en je neemt met het aas. Je vervolgt nu met ♥A, welke wordt getroefd voor -590.

Je bent leider in 2♣ gedoubleerd. De dummy is hoog en je bent al 1 down. Niettemin meen je op de ingespeelde ♦♦ een winner-on-loser-play te moeten doen voor 2 down.

Het bieden gaat bij de tegenstander: 1SA-2♣-2♠-4♣. Je mag nu uit met: xx, AQxxx, xx, Qxxx. Je start ♠x en snijdt helaas maats Q eruit.

Je hebt: Kxxxx, KJxxx, xx, x. Maat opent 1SA, je biedt 2♣ en maat zegt 2♥. Je biedt nu 3♥.

Links van je wordt met 1♦ geopend. Maat volgt 2♣, rechts een negatief doublet, je redoubleert met een gebalanceerde elfpunter. Het gaat nu pas, pas, 2♦ en dat wordt het eindcontract. Samen met partner speel je zorgvuldig tegen om de derde downslag niet te hoeven incasseren.

Het contract luidt 6♥. Je bent aan slag en in dummy ligt van ♠ nog: Q9xx. Zelf heb je ♠ KJx en de leider heeft nog maar één entree in dummy en zelf geen ♠ meer omdat hij er al eentje heeft vertroefd. Je probeert nu ♠K.

De tegenstanders bieden 1♥-2♣-2♠-6SA. Je mag uit met: xx, x, Qxxxxx, Kxxx. Je start met ♥x.

De ♦-positie is als volgt. In dummy ligt ♦Qxxxx en je hebt zelf ♦A9xx. De leider speelt ♦J voor die de maat met ♦K neemt. Deze speelt nu meteen ♦x na. In dummy ♦x en je legt ♦9.

Met de volgende handen speel je 3SA, nadat links met 1♠ is gevolgd:

♠ KJ ♠ QTx
♥ AKQxx ♥ -
♦ Ax ♦ KJxxxx
♣ Jxxx ♣ QTxx

Start ♠x. Je pakt met ♠K en speelt ♠J na.

Je speelt 2♥ tegen en bent in het bezit van ♠A. In dummy ligt ♠ KQxxx met

voldoende entrees. De leider speelt ♠J en je neemt niet.

Je hebt een mooie kaart. x, AKxx, Qxx, JT9xx. Met deze hand is het even werken om solo naar 4 down gedoubleerd in 3♥ door te bieden.

Je maat opent 1♠. Je biedt 2♣ en maat zegt 2♦. Nu zeg je 2SA en de maat biedt 3♦. Je komt niet uit Friesland maar biedt toch 3SA.

Je hebt ♠ AQJxxx met een zijaas. Links opent 1♣ en de maat volgt 1♦. Vervolgens laat je 2♥ spelen.

Je hebt van ♠ Q9xx in de hand en Axxxx in dummy. ♠J wordt ingespeeld en je legt niet de ♠Q.

Je hebt bij allen kwets: xxx, x, AKJxxx, Axx Maat opent 1♥, je zegt 2♦, maat 2♥ waar je op past. Links komt er nog in met een doublet, maat past en rechts biedt 2♣. Dit laat je spelen en natuurlijk ook halen.

In het bezit van: Kx, KQxx, Axx, Kxxx bied je 3SA (om te spelen) na maats 1♠ opening. Maat biedt nog 4♥ en dat lijkt je wel een aardig contract.

Leve 'het veld'.

P.S.

Mocht ons Maasdammer Buitenlid binnenkort ineens abonnee af zijn, dan weten we in ieder geval waarom.

STAMPEN MET JANNES

Jannes

Een interessant van de clubavond:

♠ KQJ9x ♠ ATX
♥ AJx ♥ T8x
♦ xxx ♦ Axx
♣ AK ♣ JTxx

Biedverloop:

Jannes Hans
1♠ 2♠
3♥ 3♠
3SA 4♠ (?)
 Hans op de hele grote mat!

Spelverloop:

1. ♠8, x, x, 9
2. ♣A, x, x, x
3. ♣K, x, x, x
4. ♠x, T, x, x
5. ♣J, x, ♠K, ♣x
6. ♠x, x, A, ♦7
7. ♣T, ♥x, ♠Q, ♣Q

Fantastisch afspel van mij! Door nu de oorspronkelijke verdeling van Oost goed in te schatten (uittellen is niet mogelijk) kan Zuid het contract altijd halen. Kijk maar: houdt Oost 4♦♦ vast, dan ♦♦ naar het aas en ♥x voorspelen, x, J, Q en later ♥A slaan, dan valt de heer. Houdt hij 3♦♦ vast, dan ♦A en ♦♦ eruit. Zij moeten uiteindelijk harten spelen.

Aan de andere tafel werd ♥T voorgespeeld. Vincent op de grote mat, ook voor het bieden van Vincent: 1♠ - 2♠ - 4♠ ???

Het spel sloeg uit want Kees legde klein, stampen !!!

IN DE APIH-AANSE OERTIJD (VER VOOR DE
PROEFNUMMERTELLING) WAREN ZELF-
GEMAAKTE BIEDSYSTEMEN ERG IN
ZWANG.

HET BIEDEN WAS VAAK RAADSEL-
ACHTIG, BEHALVE HET DOUBLET
DAT WAS ALTIJD RAAK



LOUIS WAGENER

Wanneer een tegenstander iets slechts doet houd je in het algemeen je hand op voor de punten. Soms pakt zo'n actie anders uit, en kun je over je onbeschrijflijke pech gaan klagen.

Beter is het om eerst na te gaan of je die actie wel zo slecht is, en of je er iets van kunt leren. De kaarten hebben namelijk altijd gelijk.

In het Koning en Hartman toernooi in Leiderdorp (27-28 jan) hadden bijna alle West-spelers het volgende probleem:

♠ 98xxxx
♥ AKx
♦ x
♣ AKJ9

V66r je wordt 1♠ (5+) geopend (allen kwets), je past, en tot je verrassing komt links 2♣. Dit wordt naar je doorgepast. De meeste spelers pasten hier. Doublet met een singleton kan niet, en 3♣ is onder de omstandigheden niet verantwoord. Wietske

van Zwol (oud-APIH, en spelend met Jet Pasman) dacht daar anders over, en doubleerde toch. Resultaat: 3♥: C (Jet liet 2 slagen liggen om zeker te zijn van contract)

De hele hand:

Z/A	♠ KQJ	♠ -
	♥ Tx	♥ QJ9xx
	♦ QTxxxx	♦ Jxxxx
	♣ xxx	♣ xxx
♠ 98xxxx	♠ ATxxxx	
♥ AKx	♥ xxx	
♦ x	♦ AK	
♣ AKJ9	♣ Qxx	

Start: ♦K, troef na.

De bieding bij mij en Ad was duidelijk wat minder effectief (geef N of Z ♥K erbij en 3♥ is nog steeds koud), maar de

essentie van dit stukje is: was het doublet nu werkelijk zo het er uitziet? Veel van dit soort doubletten lopen verkeerd af wanneer er geen echte fit is. Zelfs wanneer er een 8-kaart fit bestaat en wanneer deze gevonden wordt kun je gemakkelijk voor 500 worden weggedragen. Het aardige van deze hand is, dat West kan zien, dat dit soort algemene regels hier niets waard zijn.

Gegeven partners' gemarkeerde renonce is er een goede kans op een fit, maar ook met een misfit (0463 tegenover) garanderen de vier topslagen in de hand een onverwacht groot aantal (in)troefslagen in welke kleur dan ook. Zelfs met de huidige layout zijn 3♣ en 3♦ geen ramp (3♣ ligt zelfs voor +2 !).

Mijn compliment voor Wietske. Maar met de gewone handen geldt: enig geluk en goede afspraken zijn vereist in deze situatie!

(ingezonden mededeling)

Met mijn door de Firma Wagenaar toegewezen Partner moest onlangs ter gelegenheid van de introductie van de nieuwe serie Bakstenen een testtoernooi spelen. Het betrof een wedstrijd met door dHr Wagenaar zelve gelegde spellen.

Op aandringen van de Firma had ik mij een modern biedsysteem eigen gemaakt. Gesteld werd dat bij moderne Stenen moderne conventies behoren. En zo kwam het, dat ik mij verplicht zag Twee in Ruiten te openen met de volgende kaarten: AKxx AKxx A AKxx. Twee in Ruiten toonde een driekleurenspeel met meer dan twintig Milton Work Punten, hetwelk overeenkomt met iets meer dan vijf H.T.. Mijn Partner diende hierop Twee in Harten te annunceren, daarmede mij de gelegenheid gevende mijn hand nauwkeurig te omschrijven. Maar ach, U raadt het. Mijn "Partner" meende van het systeem af te moeten wijken met Drie in Ruiten. Ik trachtte nog Drie in Sans Atout. Partner persisteerde echter. Vertwijfeld bood ik Vier in Sans Atout. Het bieden ging zo nog enige tijd voort. Uiteindelijk besloot ik mij de wijste te tonen en te passen op Zes in Ruiten. Hoe onrechtvaardig, dat ik zelf dit Contract moest spelen. De "Partner" had slechts xx xx VB1098xx xx. Geen enkele Honneurtrek, ja zelfs maar drie Milton Work Punten. Eén "onder den tram", als ik mij verstouten mag een volkse uitdrukking te gebruiken.

Voor deze gelegenheid lijkt mij van de serie Meerkoppen de Driekop aangewezen.

"Een ezel stoot zich in 't gemeen geen drie maal aan denzelfden Steen!"



Hieronder volgt een derde bloemlezing uit de rijke historie van de Proefnummer :

(Uit PN jg 6 nr 8)

Colophon

Hans

Wat is het toch gezellig op dinsdagmiddag in het sociëteitspand Kleine Butjesstraat 8. Hans schrijft het colophon, Joep leest een krantje, Hauke zet thee en Jan Marius houdt zich bezig met biologie. Hij heeft gelezen, dat kalkoenen -ja we zijn al in kerststemming- niet fatsoenlijk kunnen paren. Als het wijfje zich door het mannetje laat bespringen moet ze haar geilheid met de pletdood bekopen. Dat moet dus met Kunstmatige Inseminatie. Hans vraagt zich af hoe dat in het wild moet. Joep mijmert daarna over hoe het moet met Hans. Banaal hoor, maar aanwezig zijn, behalve de reeds genoemde personen, twee werkloze typmachines. In de dépendance wordt ijverig gezwoegd door Berend, Han en Wietse. Later op de middag verwachten we Ad nog. O ja, officiële mededeling: Ad wil niet langer met zijn bijnaam Patat aangesproken worden. "Patat" gebruiken we dus nog slechts in de volgende 3 gevallen: 1) Als het om de bekende lekkernij gaat, 2) om onderscheid te maken tussen Ad Patat en Ad van 't Hoenderdal en 3) als we het hebben over de Lucas-Patat-sans", dat is die conventie waarover zoveel schuddebuikverhalen de ronde doen met van die semitechnische details over de mogelijke zesde gedoubleerde downslag in het eindcontract. (De dikke probeert hier een zinvolle conventie belachelijk te maken, ach, zijn perceptie van de feiten zal nu eenmaal altijd blijven afwijken, Ad)

(Uit PN jg. 5 nr 14)

(Uit Proefnummertje, het bulletin van de cafédrive:)

Ondanks de hectische taferelen die zich hier vanaf 10 uur hebben afgespeeld met de verdeling van 866 boards over de table officers, zijn de samenstellers van dit proefnummertje erin geslaagd een interview te houden met de belangrijkste medewerker van de APIH-cafédrive, Ittje Appleson. Daar zijn tijd kostbaar is, zijn de antwoorden kort en bondig geformuleerd.

"Ittje, hoeveel paren doen er mee aan deze drive?"

Ittje: : "11000000"

"En hoeveel spellen worden er gespeeld?"

Ittje: "100001"

"En hoeveel jaar doet U dit werk al?"

Ittje: "100"

"En kunt u het werk nog steeds aan?"

Ittje: "1"

Dit laatste antwoord komt niet helemaal duidelijk over en nu komt de verzorger van Ittje, Roy Maclaine Pont, bezorgd informeren of we zijn oogappel niet al te zeer belasten. Nu op onze laatste vraag afwisselend een 0 en een 1 verschijnt, vindt hij, dat het vragenuurtje afgelopen moet zijn, daar Ittje anders wel eens een beetje kwijt zou kunnen raken. Wij hopen, dat dit niet het geval is, anders kon de uitslag wel eens tot vanavond 10 uur duren.

We laten Roy alleen achter met de patiënt en sluiten zachtjes de deur van het zenuwcentrum.

(Uit PN, jg 6, nr 2)

Mondorf-Les-Bains

Bolle

Op 3 juli togen wij, dat is Hauke met JM en Hans met Berend naar Mondorf-Les-Bains in Luxemburg om aldaar de grote driedaagse parenwedstrijd van het Casino 2000 toernooi te spelen. Na een voorspoedige tocht, waar ik weinig van gemerkt heb, aangezien in rijdende auto's nou eenmaal niet wakker kan blijven, kwamen we aan op de goedkoopste camping van de omtrek. Wij zijn nu eenmaal niet rijk (en blijkbaar niet optimistisch genoeg over het te verdienen prijzengeld, red.). dagelijks brood en een kwart fluitketeltje aardappelen met als grote luxe daarbij een een tomaat of een eitje vormden ons dieet (jullie zijn echt zielig, hele volkstammen vinden dit de ideale manier van vakantie doorbrengen, red.). we moesten dan ook wel even slikken, toen bleek dat het dagelijkse inschrijfgeld (drie dagen) niet f30,- per paar bleek te zijn, maar per persoon.

4 juli. De eerste zitting. Een toernooi als dit is heel wat anders, dan we in Nederland gewend zijn. Als je zo'n Casino binnestapt, ben je even bang, dat je al kokhalzend met ademnood afgevoerd moet worden. enkele honderden naar Chanel cinq en andere muskusklieren bloemenextracten geurende halfedelen en bridgedoden waren mij bijna te veel geworden. Gelukkig konden wij na een nacht in een benauwde tent en een auto een tegenoffensief bieden.

Waarom reis je 1500 kilometers om een pot te bridgen? Je ziet eens wat andere gezichten.

(...)

(...) Gelukkig waren het niet allemaal sterren. Bij het volgende gebeuren zat rechts van mij een aardige jongeman en links van mij een foeilelijke juffrouw van 30, die deed, c.q. probeerde te doen als een leuke juffrouw van 18. Ze sprak met een accent, dat je alleen krijgt als je gedurende 30 jaar drie uur per dag in beide neusgaten peutert en veel kauwgum kauwt. Ze kwam van "somewhere East of the Mississippi". Ik heb haar in drie dagen tijd in minstens vijf verschillende schril gekleurde outfits gezien.

♠ QJT98
♥ J74
♦ AJ3
♣ 94

♠ AK762
♥ T853
♦ 762
♣ 3

♠ 4
♥ K9
♦ KT984
♣ KJT52

♠ 53
♥ AQ62
♦ Q5
♣ AQ876

Biedverloop:

West	Noord	Oost	Zuid
-	-	-	1♦
1♠	X	1SA	pas
pas	X	a.p.	

De aardige jongeman kwam twee keer in dummy, deed twee keer iets fout met de rode kleuren, kwam op de ♠ in afgooimoelijkheden en ging de volle 900 down. (...)

5 juli, de tweede zitting. De toernooizege konden we vergeten, maar gelukkig waren er ook nog speciale prijzen voor niet-internationals. (...)

(...) Onze tegenstanders van de volgende spellen hadden een gelegenhedskoppel gevormd en wellicht kwam het daardoor, dat wij niet totaal berooid van tafel gingen:

♠ QT75
♥ 7
♦ 95
♣ AT9832

♠ -
♥ KQT9843
♦ Q4
♣ KQ65

♠ AJ86
♥ AJ6
♦ JT3
♣ J74

♠ K9432
♥ 52
♦ AK8762
♣ -

West	Noord	Oost	Zuid
Hans	Sundelin	Berend	Eisenberg
-	pas	4♥	4♠
X	pas	pas	5♦
X	5♠	X	a.p.

Berend's 4♥ is volgens mij volkomen juist. Al dat gelul over hoogstens zus of zoveel punten en niet te veel verdedigende waarden en zo. Dat wordt zo overdreven. Mijn eerste doublet legde ik met grote overtuiging op tafel. Ik had tegen Berend juist een tirade afgestoken, dat je, als je het niet meer weet, altijd dwars door het midden, recht voor z'n raap met het veld mee moet bieden. Van mijn tweede doublet was ik nog

minder zeker, maar na het doublet van Berend slaakte ik een zucht van verlichting. Eentje down. De ex-europees en de ex-wereldkampioen putten zich naar elkaar uit in verontschuldigingen. Op dit spel zijn de vreemdste dingen gebeurd. Vaak werd de oosthand met 1♥ geopend en soms kreeg de westspeler de gelegenheid om zowel één, twee, drie als vier schoppen te doubleren (respectievelijk plus drie, plus twee, plus één en contract. Heel vaak werden de ♥ voortijdig gedoubleerd. 5♥XC kwam nog al eens voor. Al met al scoorden wij iets boven het midden.

♠ 975
♥ A5
♦ J97
♣ KJ843

♠ AKQ64
♥ QJ72
♦ T2
♣ 65

♠ JT32
♥ KT984
♦ Q3
♣ T2

♠ 8
♥ 63
♦ AK8654
♣ AQ97

West	Noord	Oost	Zuid
-	-	1♠	2♦
3♠	pas	pas	4♣
pas	5♣	a.p.	

De kwetsbaarheid maakte het ons onmogelijk om meer actie te ondernemen. Wederom putten onze tegenstanders zich uit in verontschuldigingen. Zowel Per als Billy meenden de fout gemaakt te hebben. Uiteraard bleek achteraf dat er geen hond in 6♣ of 6♦ zat, 30% voor ons omdat ook de manche vaak gemist werd. (...)

6 juli. De derde zitting. Allengs ging het slechter. Kwam dit door ondervoeding? Onderschatting van de tegenstand? We kwamen er hoe langer hoe meer achter, dat zelfs de stakkerigste tegenstander nog wel IJslands kampioen konden zijn of oud-Belgisch international of een Fransoos die het net niet gemaakt had. In ieder geval: alles ging mis. Iedere keer dat we even een kleine aberratie hadden werden we gruwelijk geslacht. (...) Zand erover. tijdens de prijsuitreiking zagen we de halve wereldtop langsparaderen, maar daar hadden we geen oog voor. Wij deden ons te goed aan de pasteitjes en andere lekkernijen die overal om ons heen uitgestald waren.

(Uit Proefnummer, jaargang 5, nummer 12)

REDACTIONEEL

De districtscompetities lopen op hun eind. Dat betekent voor de Proefnummermedewerkers dat we het wat rustiger aan gaan doen. Het ritme van eens in de twee weken laten we varen en we gaan over op eens in de vier weken.

Inmiddels is het toernooiseizoen losgebarsten. Op het programma van veel APIHhoenders staat het Kaasstadtoernooi, de Burroughsmarathon, Océ, Kruiken, EGBC en niet te vergeten onze eigen APIH cafédrive, waarvoor inmiddels de aanmeldingen binnenstromen.

Het Hoehst, voor velen de onbetwiste topper, hebben we alweer achter de rug. Het viertal vE, vZ, Wienbelt en Frowein eindigde als tweede in de H-poule. Patat en de zijnen hebben het zowaar tot de C-groep geschopt om daar roemloos in de achterhoede te verdwijnen. En het derde viertal, de oudgedienden Berend, Maarten, Henk en Pia? Het laatste wat daarvan gehoord werd was dat de flamboyante Pia Berend door het Kurhaus achtervolgde, hem daarbij met een stapel boards op zijn hoofd slaand.

(Uit PN jg 5 nr 10)

De Buffeljager

Zoals u misschien al ter ore gekomen is, is onze dammer J. van der Wal de laatste tijd ook aan ons spelletje begonnen. Dit feit vond ongeveer een half jaartje geleden zijn aanvang, toen ùs Jannes naar het westen moest voor een denksporttriathlon. Een stoomcursus in de evenaar had zo z'n succes; het onderdeel bridgen voor niet-bridgers wist onze man te winnen en mede hierdoor de hele triathlon! Jannes had toen de smaak te pakken; hij werd lid van EGBC om daar te gaan bridgen met Eddy Maas en Auke Stegink als nevenpaar, en als partner... eh...ja wie eigenlijk? Dat is ondergetekende dus geworden; aan mij de zware taak Jannes de beginselen van ons edele spel bij te brengen. Hoe Jannes nu speelt? daar is natuurlijk nog niet zo veel van te zeggen, maar een natuurtalent is hij niet. Een groot bezwaar van spelen tegen hem (en met hem) is dat hij nog steeds niet standaarddingen van moeilijk kan onderscheiden, met andere woorden: hij speelt zo verrekte langzaam! Maar ons eerste succes is binnen; op de afgelopen zondag gehouden Evenaar-drive hebben we onbedreigd de poedelprijs gewonnen! (ik ben zo onbescheiden op te merken, dat eigenlijk beide flessen wijn in mijn bezit hadden dienen te komen; ik heb er goed mijn best voor gedaan...)

Zo'n Evenaar-drive is voor de gezelligheid; er wordt nauwelijks serieus gekaart en je komt de meest exotische partnerships tegen. Je hebt altijd de grootste lol. Laten we maar eens kijken wat er allemaal gebeurde tegen Aukje Schuil en Jaap Brouwer. deze hadden voor de gelegenheid de betekenissen van 1♠ en pas omgedraaid. Op spel 3 had dit leuke gevolgen: ik zit in de derde hand en het bieden gaat pas, pas. ik heb een 1444-verdeling en een puntje of 10 en denk van: tijd voor een psychje (ik was dus helemaal vergeten, dat er eigenlijk 1♠ voor me geboden was, dus, hup 1♠. Aukje kijkt mij lachend aan, ik lach zo dom mogelijk terug, doublet zegt Aukje, gelijk knalt Jaap zijn vuist op tafel en brult; "STRAF!" Ik denk van (nog steeds niets in de gaten), nou ik ben snel ontmaskerd. Jannes is natuurlijk helemaal in de war; hij heeft een 3433 met ± 8 punten, en annonceert na een tijdje 1SA. Daar gaat Jaap vlotjes bovenop staan en ik natuurlijk terug (SOS), wat Jannes niet begrijpt, hij past a tempo! (op zich al opmerkelijk). 1000 down.

Antoi.	Jannes	West	Noord	Oost	Zuid
		-	pas	1SA'	2♣
♠ Txx	♠ AKxx	3♣@	pas	3♠#	pas
♥ KJ9x	♥ ATx	4♦\$	pas	5♦%	a.p
♦ KQJxx	♦ xxx				
♣ x	♣ Kxx				

' puntje verteld.

@ zou hij dit begrijpen.

goed zo.

\$ 3SA lijkt me maar niets.

% Jannes is geen onderbieder.

Dit contract heeft natuurlijk weinig kansen, je moet ♥Q vinden en als ♣K fout zit (en dat zal wel), moet ♠QJ naar beneden tuimelen. Jaap z'n humeur kon die dag niet meer stuk, toen ik een strafkaart in ♣ wist te fabriceren en dus op ♣K een schopje kwijt kon. Ik vond ♥Q ook nog en was dus contract. Vanwaar die lol? Nou, Jaap had ♠QJ sec!

Tegen Peter en Philip bood Jannes weer in enthousiaste stijl door:

♠ AQxxx		♠ Jxx
♥ JT		♥ KQxxx
♦ KJx		♦ xxx
♣ Axx		♣ xx
♠ x	□	
♥ xxxxx		
♦ xxxxx		
♣ KJ98		
♠ KTxx		
♥ Ax		
♦ AQT		
♣ QTxx		

Anton	Jannes
Zuid	Noord

1SA	2♥
2♠	4♣'
4♦	4SA''
5♠	6♠

' stelt ♠ gelijk maar als troef vast.
'' er valt met die man ook niet te cuen zeg.

Dit contract is natuurlijk helemaal kansloos, maar zie wat er gebeurde. Peter startte met ♣9 (grapje) voor de T. en nu is het gewoon gemaakt. 3x Troef trekken, ♦♦ incasseren, ♠A meenemen en na ♥A er met een ♥tje uit.

Ten slotte een heel interessant spel. Leider kan 6SA niet maken want ♣6 is weg.

♠ xxxxx		♠ KQJx
♥ Jx		♥ Qxx
♦ xxxxx		♦ AQJxx
♣ A65		♣ T
♠ Axx	□	
♥ ATxx		
♦ KTx		
♣ KQ2		
♠ x		
♥ Kxxx		
♦ xx		
♣ J98743		

Jannes startte tegen dit spel met ♠A en dan is dit spel niet interessant meer. Maar zonder ♠A- of ♥-start kun je hem niet maken. Wel als ♣6 binnenboord is. Veronderstel dat nu even. Bekijk het volgende eindspel dan eens:

♠ -		♠ -
♥ Jx		♥ Qxx
♦ -		♦ x
♣ A52		♣ T
♠ -	□	
♥ AT		
♦ -		
♣ KQ6		
♠ -		
♥ Kx		
♦ -		
♣ J98		

Op de laatste ♦ is Zuid erbij. ♥K kan niet sec gezet worden, dus er moet een ♣ weg. En nu wordt ♣6 hoog.

(Uit PN . j 10 nr 1)

De Voer in de bocht.

Bobo

(...) Ik open wel tegen niet een Precisie 1♠ met AQxx Kx AQJxx Jx. Geen mooie kaart, maar ja. Bij deze kwetsbaarheid wekt het vervolg geen verbazing, namelijk 3♥ aan mijn linkerhand. De Voer denkt enige ogenblikken na en komt waarachtig met 4SA op de proppen, in deze situatie uiteraard recht op en neer azenvragen. Voor ik 5♥ kan bieden komt er rechts 6♥! wat nu? hoe moet ik nu twee azen aangeven? Gelukkig kan ik me uit vroeger jaren nog het obligate rijtje ROPI-DOPI-DEPO herinneren, en aangezien we inmiddels op DEPO-niveau zijn aangeland, bied ik doublet. Links komt pas, waarop de Voer werkelijk a tempo 7SA uit het bakje trekt. Na weer twee maal pas komt er links doublet en zo mag mevrouw rechts even later uit. Na enige agonisch getinte momenten verschijnt er een schopje op tafel en de Voer zegt "Dankjewel". Slag voor slag zie ik geïncasseerd worden, alvorens de Voer weer een demonstratie geeft van zo'n warrige blik zoals alleen hij dat kan en met nog twee slagen de rest claimt. +2490 i.p.v. -1700, blijkt achteraf, want de man had KJT x x AKQTxxxx. "Maar we spelen toch DEPO in deze situatie?", vraag ik nog, maar daar had de man nog nooit van gehoord. "Ik begreep jouw dubbel ook niet helemaal, want in DOPI bied je met 3 azen geen dubbel maar 6♠, maar nul azen kon je niet hebben" (...)

(...) We blijken de avond met overmacht gewonnen te hebben -voornamelijk dankzij het productieve spel van Gompi en de Beer- en ik pak de systeemkaarten van tafel. Plots valt mijn oog op de ommezijde alwaar ik in hoofdletter lees: ROPI-DOPI-DEPO...

(Uit PN jg 2 nr 3)

(omdat er klachten komen als dit stuk niet in de 100e PN komt, nog één keer het verhaal van de dag na het eerste cafédrivefeest.)

RADIJS

ZU

De volgende dag was ik present bij het schoonmaken. Temidden van een desolate, onfris aandoende puinhoop trof ik Maarten van Andel en Anton Meindertsmā aan, die juist biertjes aan het drinken waren, omdat ze vonden dat dat wel mocht nadat ze alles zo mooie schoon hadden gemaakt. We kregen gezelschap van een oude baas die dacht dat er bejaardensoos was. Toen deze man na een half uur weer vertrokken was, slingerend op de fiets, heb ik Anton duidelijk weten te maken dat er nog wel wat te doen viel. Maarten is me ontsnapt. die krijg ik nog wel. Maar goed. Berend wakker gebeld en opgewacht in de Sphinx, waar Anton ging ontbijten. Opeens, wie lopen daar aan de overkant van de straat: T.W. en G.O., paar 6. Met de van mij bekende tegenwoordigheid van geest bedacht ik mij, dat ik er eigenlijk niets voor voelde om een verschrikkelijk grote vloer te dweilen en talloze ondergekotste plees uit te schrobben. Ik stormde naar de deur en buigend en vriendelijk lachend wenkte ik de heren om gezellig bij ons plaats te nemen. Het lukte.

Ik: Wat kan ik aan de heren kwijt, een kopje koffie?

O (aarzelend en meebewegend op het dreunen in zijn kop): Nou, mag het thee zijn?

Ik: Wat dom van mij, natuurlijk, jullie zijn Friezen en Friezen drinken thee.

W: Ja, ik ook, me too.

Ik: Waarom zijn jullie niet naar het AGO-toernooi in Leeuwarden gegaan?

W (wijds handgebaar): Nou, wij dachten, we moeten nodig weer eens wat spelen, dus, wij slaan Het Blad op en wij zien daar (verveeld gelaat) Zeelands Zoute Bollen toernooi, Maastreechter Staar toernooi en zo meer en zo verder, en dan, voorlaatste pagina -verfrissend- APIH café drive, dus niet gearzeld en meteen in de pen geklommen. Het paarnummer zegt genoeg.

O: Lekker, thee.

Ik: Hoe konden jullie het zo ver laten komen gisteren? Ik heb in mijn hele leven nog niet meegemaakt dat een paar uit de strijd werd genomen. Ik had nog zo gezegd dat O. te snel ging.

O: Laat ik duidelijk zijn: ik weet er niets van.

W: Ik dacht, ik zie alles nog vrij helder, ik heb hetzelfde gehad als hij en hij heeft meer omvang, dus ik dacht, kom, het gaat nog best. We sūpe troch.

O: Niet zo hard. In mijn kop zit volgens mij een heel akelig klein mannetje met een grote hamer zeer vervelende, ik mag wel zeggen verboden en illegale dingen te doen.

Ik: Hoe ging het nou verder?

O: Het waren die Beerenburgjes, die vielen niet goed, we hadden bij vier moeten blijven.

W: Ik eet nooit meer als ontbijt een bos radijs.

O: In ieder geval, in 't Zuderdaip heb ik afgerekend en bij het nakijken bleek mij dat ik een b.b. te weinig had betaald. dat wou ik toen alsnog doen maar dat mocht niet.

W: Had juist vijf gulden fooi gegeven.

O: In ieder geval, het was niet goed.

Ik: En toen?

O: Verder niets meer.

W: Ik weet alleen nog, dat ik een knal voor mijn kop gehad heb.

Ik: Dat was bij "De Kastelijnen".

W: Zij'n we daar ook nog geweest?

O: O ja, ik herinner me dat we terug zijn geweest in de Evenaar. Daar ben ik in de W.C. in slaap gevallen, lekker warme W.C.

(...)

W: Ik weet niet veel meer maar op een gegeven moment lag hij in de Oosterstraat en hij wou niet meer overeind.

O (kijkt verzaligd): Het lag daar zo heerlijk zacht.

W: Toen ze hem het politiebuisje indroegen, heb ik nog heel lang met de agent gedebatteerd, het was toch zonde, ze hadden al zo weinig cellen en als ze hem erin stopten hadden ze nog minder ruimte. Uiteindelijk hebben we een deal gesloten. als ik hem wakker kon krijgen mocht ik hem mee hebben en anders zij. Goede deal. dus ik kruip die politiebuis in en toeteren in zijn oren, hielp niets, peuten in zijn maag. En toen, ingeving, zei ik zachtjes: "Gerrit, bier?" Geweldig resultaat. Gerrit staat op, doet twee passen, kijkt verwilderd om zich heen, grijpt ergens naar. Vervolgens zakt hij weer on elkaar en er is geen beweging meer in te krijgen.

O: Ik wās wakker geweest.

W: Dus mocht ik hem mee hebben, maar dat viel niet mee.

O: (kijkt weer verzaligd): Het lag daar zo heerlijk zacht en de stoep schommelde zo heerlijk.

W: Uiteindelijk is het gelukt.

(...)

Inmiddels was Berend gearriveerd, samen met Eric. We hadden nu een overmacht. De tijd was gekomen om O. en W. te vertellen dat ze zich ernstig misdragen hadden en dat ze boete moesten doen. Ze keken berouwvol (echt waar) en verklaarden nooit meer bier te zullen drinken. De rest van de middag hebben ze ijverig meegeholpen met het soppen, schrobben en boenen, zodat ze volgend jaar weer mee mogen doen.

Een korte terugblik op het afgelopen seizoen mag in deze kolommen eigenlijk niet ontbreken. Al was het maar omdat dit orgaan ook gelijk het archief van de club is en omdat in de beste APIH-traditie voor elk falen verantwoording moet worden afgelegd.

Vandaar ook dat de apihaanse verslagen bij voorkeur en in meerderheid met fouten, of zelfs afzichtelijke blunders worden gesierd.

Goed, verantwoording dus. (En dus geen verslag). APIH-1 is de afgelopen competitie gestart met twee nieuwe partnerships, met in elk partnership een debutant in deze klasse. Om dan te verwachten dat je meteen voor het kampioenschap gaat meedoen is of dom of gewoon apihaans arrogant te noemen. Welnu, zelf hadden we verwacht mee te doen om een van de twee bovenste plaatsen, en dat is er ondanks het feit dat het hele team het erover eens is dat er te veel individuele

fouten zijn gemaakt ook van gekomen.

Buiten de individuele fouten was ook het gebrek aan goede biedafspraken een factor. In Anton en Piets geval vaak omdat ze helemaal niets hadden afgesproken, in Chris en Ads geval meestal omdat een van beiden de afspraak weer was vergeten. (Een teveel aan afspraken voor een beginnend partnership wellicht).

Toch biedt deze visie perspectieven voor het volgend seizoen. Anton en Piet moeten erin kunnen slagen enkele flagrante omissies op te kunnen vullen (4♣ slamtry versus 4♣ invite enzo), terwijl Chris en Ad wat systeemvaster moeten kunnen worden en wat overbodige afspraken kunnen schrappen.

De individuele missers zijn moeilijker uit te bannen. Aan de voorbereiding voor de wedstrijd heeft het niet gelegen, want de drie werkenden van ons team hebben er aardig wat vrije dagen voor over gehad om fris aan de start te komen. Misschien

toch een kwestie van ervaring? Dat weten we wellicht pas volgend jaar.

Toch had dit stukje ook een andere teneur gehad kunnen hebben als we de laatste wedstrijd wat beter gespeeld hadden. Gebrek aan mentaliteit? Wellicht, maar met een achterstand van 13 vips op BCL bij het ingang van de laatste wedstrijd geloofden we er toch niet meer zo in. En juist dan helpt het tweede nog even mee door BCL met 25-5 aan de kant te schuiven!

Over het tweede gesproken; ik weet niet wat zij voor doelstelling hadden voor aanvang van het seizoen, maar uiteindelijk hebben ze zelfs de Robjes nog achter zich gehouden, dus voor wat betreft de annalen valt er weinig te klagen.

Volgend jaar hopelijk beter nieuws.

BRIDGE-VARIATIES

De Sigaar

Bij het schrijven van deze jubileumbijdrage bekropen mij enige nostalgische gevoelens. Logisch, want na bijna vijf jaar in het Eindhovense besef ik eens te meer dat APIH volstrekt uniek is. Ik weet nog goed hoe Berend en ik zo'n tien jaar geleden (maar nog voor dat Proefnummer bestond) bij deze merkwaardige bridgeclub verzeild raakten. Dit geschiedde opmerkelijk genoeg via klaverjassen en rikken! Komend uit Brabant was ik er als kersvers scheikundestudentje in de KEI al achter gekomen dat men zonder te kunnen klaverjassen in Groningen geen normaal bestaan kon leiden. Dat was voor mij als doorgewinterde rikker even wennen, maar al gauw draaide ik in de scheikundekantine regelmatig mijn boompjes mee. Het zal niemand verbazen dat jaargenoot Berend daar ook stevast aanwezig was, en na enige tijd kwamen wij met nog een paar andere lieden van onder de Moerdijk op het idee om de meute rikken te leren. Dit viel zeer in de smaak, en regelmatig speelden wij, na 's morgens één uur college te hebben gevolgd, de hele dag door totdat de portier van scheikunde ons uit de kantine verwijderde. Toch hielden Berend en

ik het na een tijdje niet vol om de hele dag te rikken, en omdat we er inmiddels achter waren gekomen dat we allebei konden bridgen zetten we de tweede ommezwaai in de scheikundekantine in gang: Gebridged moest er worden, door iedereen. Nu konden wij de mensen leren afspelen en verdedigen, want dingen als troestrekken en snits nemen komen bij het rikken ook voor. Maar een fatsoenlijk biedsysteem beheersten we eigenlijk niet, we deden iets natuurlijks maar zonder de principes en systematiek van bijvoorbeeld ACOL. Maar het voldeed in de kantine, we raakten gespecialiseerd in het illegaal binnenhalen van illegaal geboden 3SA-jes, en dachten al snel dat we goed genoeg waren om bij een club te gaan.

Op een goede maandagavond togen we naar Martini, maar toevallig was er niemand die avond (achteraf gelukkig, anders hadden we daar nu nog gezeten!). Geen nood, op dinsdag speelden er ook clubs, waaronder APIH (rare naam, zou het iets betekenen?), toen nog in de Kleine Kromme Elleboog. We mochten (uiteraard) meteen meedoen in de enige lijn die de club toen rijk was, met (hoe kan het

ook anders) van E. de hele avond zwaar ademend achter ons. Ik weet zeker dat hij zich met name ons bieden nog herinnert, en als hij daaraan terugdenkt begint hij meteen weer te hoofdschudden. Maar desondanks werden we tweede die avond, wat voor ons alleen maar een bevestiging was van hetgeen we toch al dachten te kunnen, maar met name bij Ons Maasdammer Buitenlid (toen nog De Groot geheten) verongelijkte reacties over zoveel onrecht uitlokte. Van E. meende echter voldoende talent te hebben gezien om ons onder zijn hoede te nemen, en afijn ... zo is 't gekomen!

Eén van de zeer vele dingen die mij uit mijn APIH-tijd zijn bijgebleven zijn de gezamenlijke weekends. Dit ging echt op z'n APIHaans (soms nog erger, op z'n van E's), een weekend vond plaats in het Friese Tijnje met welgeteld vier man (m/v). Wie denkt dat dit weinig is, vergist zich, drie man (m/v) is pas weinig! Maar er waren ook wel eens veel meer mensen op een APIH-weekend, bij één zo'n heuglijke gelegenheid (ik geloof op Ameland) was een zeer vreemd toernooitje georganiseerd. Iedereen weet dat bridge het eni

kaartspel is dat op de hele wereld volgens dezelfde regels gespeeld wordt, maar dit gold voor één avond niet bij APIH. Het toernooi bestond namelijk uit stratego-, noordoost-, doorgeef-, en kwartetbridge.

Als je deze speltypes niet kent, moet je ze echt eens proberen, ze zijn niet alleen zeer amusant, maar verhogen volgens mij ook het peil van 'gewoon' bridge. Judge for yourself.

Bij stratego-bridge werkt alles normaal, behalve dat de 2 en de 3 boven respectievelijk de A en de K gaan als ze erna vallen. Net zoals de spion de maarschalk kan slaan bij Stratego. Zoals oplettende lezertjes zullen begrijpen, creëert dit geheel nieuwe snitposities. Noordoost-bridge is wat het zegt, noord en oost zijn partners. Ook dit geeft geheel nieuwe snitposities (althans voor niet-rikkers), zoals daar zijn de 0% en de 100% snit. Bij doorgeef-bridge bepaalt niet uitsluitend het lot met welke kaarten je speelt, maar heb je daar zelf ook invloed op. Iedereen moet voor het bieden met achtereenvolgens zijn partner, en linker en rechtertegenstander vier kaarten ruilen, waaronder steeds tenminste één prent. Met een beetje goede wil kun je dus enorme freaks fokken.

Kwartetbridge tenslotte geeft ook al aan wat het zegt. Dummy en de leider (in die volgorde) kunnen na het bieden en voor het spelen kaarten opvragen van hun tegenstanders. Als een tegenstander de gevraagde kaart heeft, moet hij die inleveren tegen een kaart van de vrager, en eerst dummy en daarna de leider mogen blijven vragen totdat ze mistasten. Dat gangbare biedsystemen hierbij niet altijd bruikbaar zijn toonde destijds het volgende spel:

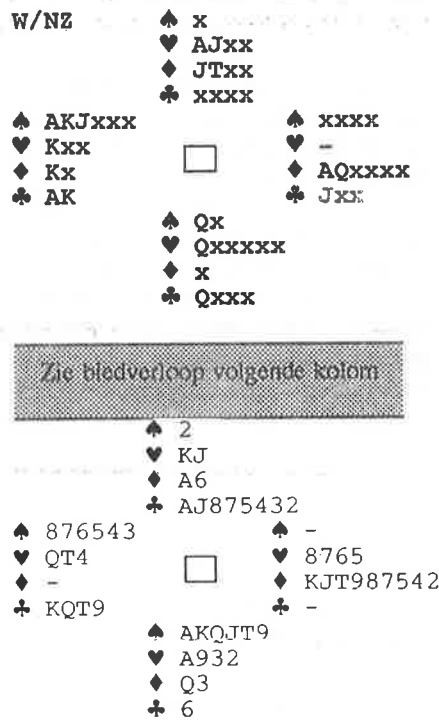

Dit diagram hoort bij het stukje 'Weigering' van Joost

WEIGERING

Voor het 100ste proefnummer worden allerlei mensen gevraagd om een stukje te schrijven. Zo kwamen ook de namen van Kitty, Edgar en ikzelf uit de stoffige archieven. Zelfs na 12 jaar wordt je door jeugdzonden achter na gezeten. Ja, ik beken, wij zijn een jaar lid geweest van APIH. Het competitiejaar 1979-1980 speelde ik afwisselend met Edgar en met Kitty in het PvdA-pand in de Kromme Elleboog. Regelmatig werd je daar opgeschrikt door zingende PvdA-ers die de Internationale aan het oefenen waren.

Kaarten konden we niet, maar ja dat is niet zo verwonderlijk, we waren APIHaan. Ik moet zeggen dat ik mij niet zoveel meer kan herinneren (was ik in die tijd ook altijd dronken?).

Eén spel staat mij nog helder voor de geest. Wij speelden tegen het vervaarlijke duo (in die jaren ook al) Konijn-Dominee en het volgende spel werd gedeeld (het was nog in de tijd dat ik noord zat en Kitty zuid):

West	Noord	Oost	Zuid
Dominee	Joost	Konijn	Kitty
-	1♣	5♦	5♠
pas	6♣	pas	6♠
X	a.p.		

De start van ♣K werd meteen genomen door Kitty. Konijn gooide ♦J af. Het spel werd onmiddellijk goed getaxeerd door onze heldin: de Dominee had geen ♦♦ en

West	Noord	Oost	Zuid
2♣	pas	2♦	pas
2♠	pas	3♠	pas
4♣	pas	4♦	pas
4♥	pas	4SA	pas
5♠(1)	pas	5♦	pas
5♠(2)	pas	7♠	pas
7SA!!	X	pas	pas

- (1) 3 van de 5
- (2) 4 heren

Een mooie bidserie van OW, nietwaar? Dat vond Zuid ook, en stelde vast dat 7SA een goed contract moest zijn... voor hem! Noord plukte vlot de twee zwarte azen en vier heren van West, uiteindelijk strandend op ♠Q. Zuid pakte nog ♦AQ van Oost mee, zodat de hand er nu zo uitzag:

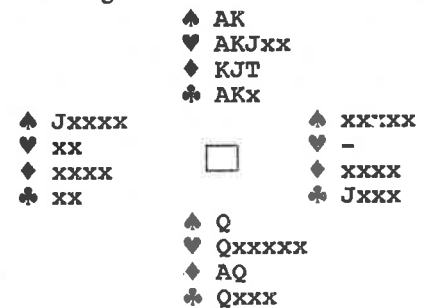

Dit spel typeerde het hele weekend, en eigenlijk heel APIH: gezellig altijd vol verrassingen, en bridge van niveau!

Joost

Konijn geen ♠♠. Er was maar een zitsel mogelijkheid om het contract te maken, de Dominee moest ♥QTx hebben. De troeven getrokken, en de snit op ♥Q genomen. Nu ♥K gespeeld en een kleine ♦♦ naar de hand spelen (Kitty had in de 2de slag natuurlijk ♦A weggegooid!), maar dat spreekt voor zich). Wanneer Konijn deze kaart neemt is hij ingegoooid en moet hij Kitty de laatste 3 slagen brengen. Neemt hij niet, dan krijgt hij alleen de laatste slag. Nadat het spel gemaakt begon het gekrakeel van onze tegenstanders: De "Waarom heb jij gedoubleerd" en "Waarom heb jij 5♦ geboden" - verwijten waren niet van de lucht. Jullie snappen wel dat ik na dit prachtige afspel van Kitty haar meteen ten huwelijk heb gevraagd. Tot nu toe heeft zij geweigerd.

Als één ding bij APIH en proefnummer hoort, dan is het wel de vrijheid van publicatie.

Een duidelijker inleidend standpunt kan ik nauwelijks innemen. Tevens proeft de geïnteresseerde lezer waarschijnlijk al waar ik in dit stukje naar toe wil.

De 'echte' APIHaan, als iemand al weet wat voor iemand dat zou moeten zijn, is opgevoed met het idee dat (bijna) alles kan en mag, ja haast moet. Daarin onderscheiden wij ons ook van vele andere verenigingen en clubbladen. Het scheidt ook een soort band, die misschien wel met het ontgroeningsritueel bij de studentencorpsen te vergelijken is. Dat de buitenwacht wellicht regelmatig de wenkbrouwen frons bij de toon en inhoud van proefnummer heeft in dit licht gezien dan ook geen verbazing te wekken. Natuurlijk, er vallen mensen af die met dergelijke praktijken niets te maken willen hebben,

of het zelfs schandelijk vinden. Zo ben ik in het verleden ook bij de onschuldige studenten van Albertus Magnus afgehaakt.

Met bovenstaande wil ik de wat minder insider-lezer duidelijk maken dat de polemiek tussen Piet en mij, maar ook mijn stukje over Yke, in dat kader beschouwd moeten worden. Eerlijk gezegd had ik gehoopt dat Yke in mijn stukje aanleiding had gevonden iets passends terug te schrijven, zoals Piet wel steeds de handschoen heeft opgenomen. Natuurlijk, want heeft hij niet vorig seizoen zelf zijn uiterste best gedaan te provoceren?

Dat het niet de bedoeling is elkaar in het openbaar af te vallen en/of belachelijk te maken heeft de lezer nu hopelijk begrepen. Maar wat is dan wel de bedoeling? Voor wat mijzelf betreft het creëren van een zo vrij mogelijke omgang met elkaar. Lees daarvoor maar de talloze wedstrijdverslagen van de afgelopen 99 proefnum-

mers. Daar waar in vele periodieken uiterst omzichtig te werk wordt gegaan om niemand op de tenen te trappen kunnen wij APIHanen naar hartelust de meest smakelijke reisverhalen en blunderparades presenteren. Hoe anders zou ons periodiek het 100 nummers uitgehouden hebben? Trouwens, niets zo leerzaam als het analyseren van je eigen fouten en daarbij nog op de vingers gekeken te worden ook.

Wil dit periodiek ook in de toekomst bestaansrecht houden dan denk ik dat we de APIHaanse stijl vooral in ere moeten houden. Dit nummer wordt door verscheidene mensen benut om hun visie op het APIHaan zijn te geven, en als iets daaruit naarvoren komt is het wel dat we er allemaal trots op zijn tot het illustere gezelschap der APIHanen te mogen behoren. Laten we met zijn allen deze trots middels dit periodiek blijven uitdragen.

WAT BETEKENT APIH VOOR MIJ

Han Wienbelt

Is APIH een bridgeclub of een avondje kaarten, of zo maar groepje jongelingen die een zelfde hobby beoefenen? Of is APIH slechts een herinnering aan de eerste overwinning, de eerste dronkenschap, het begin van een vriendschap?

Ik weet nog dat Chris onderaan de trap aan mijn voordeur stond: 'Of ik kwam briden w t z'n maatje van de Ludendo-beginnersgroep was ziek'.

Ik weet nog hoe ik met Lucas naar Holwerd was gefietst, voor het weekend op Ameland, het eerste dat we zagen was Geert die kwam aangewandeld met een slaapzak over z'n schouder, met daarin de voorraad rijst en suiker, etc. er liep een spoortje korrels over de parkeerplaats achter hem aan.

Discussiëren met Maarten de Groot was meer armpjesdrukkerij, 's nachts, te veel gedronken, waarna ik uitgeput mijn

bed opzocht en hij een ander.

Samen met Hans Voer de provincie in, op omaatjes-jacht. We lachen er nog wel eens om.

APIH is een deel van mijn jeugd, in zeker opzicht waren we een gezin, beschermd en toch (binnen marges) scherp tegen elkaar. Huilden we ooit wel een? Stelde iemand zich wel eens kwetsbaar op? In beperkte mate wel denk ik, we waren nog zo jong.

Wat betekent APIH nu voor mij?

Is APIH nú meer dan een fijne jeugdherinnering? Het weerzien is een toernooitje, of is er meer?

Tegenwoordig staat APIH voor mij gelijk aan een groepje geweldige mensen. Mensen die ik beter heb leren kennen, te weinig zie, en van wie ik hoop dat zij mij kennen. Je onder elkaar uiten, lachen tot

je pijn in je buik hebt ("het vak van Prince Polley"). Iemand die tegen je zegt dat je te weinig respect toont voor de mensen om je heen of die je vraagt om persoonlijke kritiek: Dat is voor mij een APIHaan.

Laten we proberen een "APIHaan" te zijn voor een paar anderen. Zó houden we "APIH" levend.

Wat betekent Proefnummer 100

Proefnummer is begonnen als een liefdesuiting van een groep jegens elkaar. Een bekroning van een relatie. Zoals in elke relatie komt er de sleet in en dat zie je ook aan Proefnummer. Laten we hier, in nummer 100, nog één keer tegen elkaar zeggen:

"Ich bin ein APIHaan"
en overgaan tot de orde van de dag.